

令和8年度

工 事 名 : 名護市導配水管布設工事(R8-1工区)

場 所 : 名護市字 屋部 地内

数 量 計 算 書

導水管 (R8年度発注分)

令 和 8 年 度

名護市 環境水道部 工務課

工事数量総括表

名護市導配水管布設工事(R8-1工区)

導水管(R8年度発注分)

1/9

工種	種別	細別	規格	単位	数量	摘要
管路土工				式	1	
	管路掘削工			式	1	
		バックホウ掘削積込	BH0.35m3	m3	601	
		人力掘削・機械積込	会所掘り部、積込BH0.35m3	m3	16	
	管路埋戻工			式	1	
		機械埋戻 (下部埋戻工)	タンパ60kg~80kg BH0.35m3, 保護砂	m3	232	
			山原石粉 5-0mm 黒石(埋戻し用)	m3	257	
		管路埋戻 (上部埋戻工)	BH0.35m3 (良質土・発生土)	m3	294	
	発生土処理工			式	1	
		運搬	BH0.35m3 DT4t L=2.0km	m3	291	
		整地	処分受け入れ地	m3	291	
	土留工			式	1	
		たて込み簡易土留工 建込・引抜(機械施工)	H=2.0m 1set/30m267m/9回 72日	式	1	
		たて込み簡易土留工 建込・引抜(機械施工)	H=2.5m 7	式	1	
		たて込み簡易土留工 建込・引抜(機械施工)	H=3.0m 1set/15m 8m/1回 4日	式	1	
管布設工 国道部 φ350				式	1	

工事数量総括表

名護市導配水管布設工事(R8-1工区)

導水管(R8年度発注分)

2/9

工種	種別	細別	規格	単位	数量	摘要
管布設工 国道部φ350	鋳鉄管据付吊込据付工			式	1	
		機械力	GX形φ350	m	364	
	GX形継手工			式	1	
		直管	φ350	口	63	
		異形管	φ350	口	50.0	
	GX形継手挿口加工工			式	1	
		GX継手挿口加工	φ350	口	34	
	フランジ継手工			式	1	
		鋳鉄管 固定金具あり	75mm JWVA 7.5K	口	11	
	鋳鉄管切断工			式	1	
		エンジンカッター	φ350	口	32	
	ポリエチレンスリーブ被覆工			式	1	
		ポリエチレンスリーブ被覆	φ300	m	364	
	管明示シート工			式	1	
		管明示シート工		m	364	
	仕切弁設置工			式	1	

工事数量総括表

名護市導配水管布設工事(R8-1工区)

導水管(R8年度発注分)

3/9

工種	種別	細別	規格	単位	数量	摘要
		鑄鉄製 機械力	φ 350 縦型	基	1	
	ねじ式弁筐置工			式	1	
		機械力	A・B型 2号 30以上60未満	箇所	1	
	排水用消火栓設置工			式	1	
		機械施工	地下式 単口	箇所	1	
	排水用消火栓弁室設置工			式	1	
		鉄蓋設置	円形4号 φ 600	個	1	
		上部柵設置	円形4号 H=200mm	個	1	
		中部柵設置	円形4号 H=200mm	個	1	
		下部柵設置	円形4号 H=300mm	個	1	
		底盤設置	円形4号 H=40mm	個	1	
	空気弁設置工			式	1	
		機械施工	φ 75	箇所	3	
	空気弁座設置工			式	1	
		機械施工	φ 75	基	3	
	空気弁室設置工			式	1	

工事数量総括表

名護市導配水管布設工事(R8-1工区)

導水管(R8年度発注分)

4/9

工種	種別	細別	規格	単位	数量	摘要
		鉄蓋設置	円形4号 φ600	個	3	
		上部柵設置	円形4号 H=200mm	個	3	
		中部柵設置	円形4号 H=200mm	個	3	
		下部柵設置	円形4号 H=300mm	個	3	
		底盤設置	円形4号 H=40mm	個	3	
管資材 国道部 φ350				式	1	
		直管	DCIP-GX-S φ350×6000	本	43	
			DCIP-GX-1種 切管用 φ350×6000	本	18	
		曲管	DCIP-GX φ350×90°	個	1	
			DCIP-GX φ350×45°	個	1	
			DCIP-GX φ350×22 1/2°	個	1	
			DCIP-GX φ350×11 1/4°	個	2	
			DCIP-GX φ350×5 5/8°	個	13	
		両受曲管	DCIP-GX φ350×45°	個	2	
			DCIP-GX φ350×22 1/2°	個	5	
		継ぎ輪	DCIP-GX φ350	個	2	

工事数量総括表

名護市導配水管布設工事(R8-1工区)

導水管(R8年度発注分)

5/9

工種	種別	細別	規格	単位	数量	摘要
		両受短管	DCIP-GX φ350	個	5	
		ライナ	DCIP-GX φ350	組	17	
		接合セット	DCIP-GX φ350	組	50	
			フランジ形 φ75	組	12	
		管明示シート	幅150mm 50m巻	巻	8	
		補修弁用フランジ補強金具	φ75用 H=150mm	組	4	
		フランジ固定金具	φ75用	組	4	
		挿しロリング	DCIP-GX φ350	個	34	
		GX形ソフトシール水道用仕切弁	両受部 φ350	個	1	
		水道用ねじ式弁筐	A・B型 2号	組	1	
		フランジ付T字管	7.5K DCIP-GX φ350×φ75	個	3	
		渦巻式フランジ付T字管	7.5K DCIP-GX φ350×φ75	個	1	
		フランジ短管	D=75mm、L=500mm	個	2	
			D=75mm、L=400mm	個	1	
			D=75mm、L=200mm	個	1	
		急速空気弁	JWWAB137 φ75mmFCD	個	3	

工事数量総括表

名護市導配水管布設工事(R8-1工区)

導水管(R8年度発注分)

6/9

工種	種別	細別	規格	単位	数量	摘要
		補修弁(耐震用)	GF-GF 7.5K 75×150 FCDボール式	個	4	
		地下式消火栓	φ75単口 JWWAB103	個	1	
		空気弁用鑄鉄蓋	φ600 カラー:青	組	3	
		排水弁用鑄鉄蓋	φ600	組	1	
		レジンコンクリート製ボックス(円形)4号	空気弁・排水弁用 上部壁 600mm×200mm	組	4	
			空気弁・排水弁用 中部壁 600mm×200mm	組	3	
			空気弁・排水弁用 下部壁 600mm×300mm	組	4	
			空気弁・排水弁用 底版 600mm×40mm	組	4	
		スクラップ	1種 φ350:61.74m/kg ヘビーH1	t	0.934	
道路撤去工				式	1	
	舗装撤去工			式	1	
		舗装版切断工	t=15cm以下	m	435	
			t=15cm越え30cm未満	m	92	
		舗装版破碎工	t=10cm以下	m ²	1906	
			t=15cm越え40cm未満	m ²	229	
		As殻運搬・処分	協和工業(株)リサイクルセンター L=8.5km	m ³	114	

工事数量総括表

名護市導配水管布設工事(R8-1工区)

導水管(R8年度発注分)

7/9

工種	種別	細別	規格	単位	数量	摘要
		As殻(粉体)運搬・処分	(株)つは山環境 L=20.0km	m3	0.1	
			(株)つは山環境	t	0.3	
	道路付属物撤去工			式	1	
		車止めポスト撤去	撤去再利用 φ115,H=0.85m	箇所	3	
		舗装止め撤去	撤去再利用 地先境界ブロック	m	68	
		管渠型側溝撤去	撤去再利用 300A 歩車道境界石含む	m	5	
		L型側溝(1)撤去	撤去再利用 無筋Co 歩車道境界石含む	m	5	
		無筋Co殻運搬・処分	(株)山城碎石鋳業 L=4.4km	m3	1	
道路復旧工				式	1	
	土工			式	1	
		掘削積込	BH0.35m3	m3	9	
		発生土処理	BH0.35m3 DT4t L=2.0km	m3	9	
		整地		m3	9	
	車道舗装工			式	1	
		アスファルト舗装工	表層 t=3cm 人力	m2	29	
			表層 t=5cm W>3.0m	m2	229	

工事数量総括表

名護市導配水管布設工事(R8-1工区)

導水管(R8年度発注分)

8/9

工種	種別	細別	規格	単位	数量	摘要
			中間層 t=5cm W>3.0m	m2	229	
		上層路盤工	As安定 t=8cm W>3.0m	m2	229	
			RM-40 t=30cm W<1.8m	m2	29	
		下層路盤工	RC-40 t=30cm W<1.8m	m2	29	
	薄層カラー舗装工			式	1	
		薄層カラー舗装工	樹脂系滑止めRPN-301	m2	47	
	歩道舗装工			式	1	
		アスファルト舗装工	表層 t=3cm 人力	m2	361	
			表層 t=4cm W>1.4m	m2	1416	
			表層 t=5cm W>1.4m	m2	101	
		上層路盤工	RM-40 t=12cm W<1.8m	m2	15	
		下層路盤工	RC-40 t=15cm W<1.8m	m2	15	
			RC-40 t=11cm W<1.8m	m2	346	
		不陸整正工	W \geq 1.8m 路盤材無し	m2	1745	
	区画線工			式	1	
		溶解式区画線	実線 白色 W=15cm	m	38	

工事数量総括表

名護市導配水管布設工事(R8-1工区)

導水管(R8年度発注分)

9/9

工種	種別	細別	規格	単位	数量	摘要
			破線 白色 W=45cm	m	3	
			セブラ 白色 W=45cm	m	83	
		高視認性区画線	リブ式 実線 黄色 W=15cm	m	13	
	道路付属物復旧工			式	1	
		車止めポスト復旧	撤去再利用 φ115,H=0.85m	箇所	3	
		舗装止め復旧	撤去再利用 地先境界ブロック	m	68	
		管渠型側溝復旧	撤去再利用 300A C種	m	5	
		L型側溝(1)復旧	撤去再利用 C種	m	4	
			撤去再利用 左右	m	0.9	
			撤去再利用 中間	m	0.1	
仮設工				式	1	
	交通誘導警備員			式	1	
			交通誘導警備員B:1.125人/日 所定労働時間8h+休憩1h	日	81	
運搬費		仮設資材等の運搬 製品12m以内	管布設 簡易土留め一式 t=35.9t,50km想定	式	1	
技術管理費	通水試験工	DCIP φ 350	L=364.3m	日	0.5	

管路土工 名護市導配水管布設工事(R8-1工区)

導水管(R8年度発注分)

名称	規格	単位	変更前		変更後	
			数量	算式	数量	算式
管路掘削	バックホウ掘削積込 BH0.35m ³	m3	600.9	土工調書より 600.9		
	人力掘削・機械積込 (会所掘り部、積込BH0.35m3)	m3	16.1	” 16.1		
	合計	m3	617.0	600.9+ 16.1		
管路埋戻 (下部埋戻工)	BH0.35m ³ (保護砂)	m3	231.7	” 215.6+	会所 16.1	
	山原石粉 5-0mm 黒石(埋戻し用)	m3	257.4	” 231.7 /0.9		
	合計	m3	231.7	231.7		
管路埋戻 (上部埋戻工)	BH0.35m ³ (良質土・発生土)	m3	293.7	” 293.7		
	合計	m3	293.7	293.7		
発生土処理	BH0.35m ³ DT4t L=4.4km	m3	290.7	617.00 - (293.70 / 0.90)		
	合計	m3	290.7	290.7		
	整地	m3	290.7	290.7		
土留工	たて込み簡易土留工 建込・引抜(機械施工)	式	1	運搬は運搬費で計上 土留工数量および使用日数算出 参照		

名護市導配水管布設工事(R8-1工区)

導水管 (R8年度発注分)

管土工-		②	-	8	-	5	国道・歩道		DCIP	φ 350	h=	1.363	m	B=	1.000	m
測点番号 (No)	追加距離 (L)	単距離 (L1)	土被り (h)	平均土被り (ha)	L1×ha											
No.2+24.797	124.797		1.434				<div style="display: flex; justify-content: space-between;"> <div style="width: 45%;"> <p>掘削方法: たて込み簡易土留め 掘削機種: BH 0.10 昼夜区分: 昼間 土質区分: 普通土 運搬機種: 10 t 運搬距離: As殻 8.9 km以下 土砂 4.4 km以下</p> </div> <div style="width: 45%;"> <p>表層: 0.04 m 上層路盤: m 下層路盤: 0.10 m 全舗装層: 0.14 m 砂基礎厚: m 保護砂厚: 0.30 m 管外径: 0.374 m</p> </div> </div>									
No.2+31.619	131.619	6.822	1.412	1.423	9.708											
No.2+38.005	138.005	6.386	1.376	1.394	8.902											
No.3	150.000	11.995	1.373	1.375	16.487											
No.3+6.237	156.237	6.237	1.407	1.390	8.669											
No.3+15.258	165.258	9.021	1.347	1.377	12.422											
No.3+24.108	174.108	8.850	1.384	1.366	12.085											
No.4	200.000	25.892	1.336	1.360	35.213											
No.4+13.689	213.689	13.689	1.309	1.323	18.104											
No.4+20.258	220.258	6.569	1.296	1.303	8.556											
合計		95.461			130.146											
平均土被り	130.146 / 95.461			=	1.363											

掘削 $A = (1.363 + 0.374 + 0.00 - 0.04) \times 1.000 = 1.697 \text{ m}^2$
 下部埋戻 $A = (0.00 + 0.374 + 0.30) \times 1.000 - \pi/4 \times 0.374^2 = 0.564 \text{ m}^2$
 上部埋戻 $A = (1.363 - 0.30 - 0.14) \times 1.000 = 0.923 \text{ m}^2$

名護市導配水管布設工事(R8-1工区)

導水管(R8年度発注分)

管土工- ② - 8 - 6		国道・歩道		DCIP	φ 350	h= 1.291 m	B= 1.000 m	
測点番号 (No)	追加距離 (L)	単距離 (L1)	土被り (h)	平均土被り (ha)	L1 × ha	掘削方法: たて込み簡易土留め		
No.4+20.258	220.258		1.296			掘削機種: BH 0.10		
No.4+24.218	224.218	3.960	1.287	1.292	5.114	昼夜区分: 昼間		
						土質区分: 普通土		
						運搬機種: 10 t		
						運搬距離: As殻 8.9 km		
						土砂 4.4 km		
						表層: 0.05 m		
						上層路盤: 0.10 m		
						下層路盤: 0.15 m		
						全舗装層: 0.30 m		
						砂基礎厚: m		
						保護砂厚: 0.30 m		
						管外径: 0.374 m		
合計		3.960		5.114				
平均土被り	5.114 / 3.960		=	1.291				

掘削 A = (1.291+0.374+0.00-0.05) × 1.000 = 1.615 m²
 下部埋戻 A = (0.00+0.374+0.30) × 1.000 - π/4 × 0.374² = 0.564 m²
 上部埋戻 A = (1.291-0.30-0.30) × 1.000 = 0.691 m²

名護市導配水管布設工事(R8-1工区)

導水管(R8年度発注分)

管土工- ② - 8 - 7		国道・歩道		DCIP	φ 350	h= 1.208 m	B= 1.000 m
測点番号 (No)	追加距離 (L)	単距離 (L1)	土被り (h)	平均土被り (ha)	L1 × ha	掘削方法: たて込み簡易土留め 掘削機種: BH 0.10 昼夜区分: 昼間 土質区分: 普通土 運搬機種: 10 t 運搬距離: As殻 8.9 km 土砂 4.4 km	
No.4+24.218	224.218		1.287	1.287		表層: 0.04 m 上層路盤: m 下層路盤: 0.10 m 全舗装層: 0.14 m 砂基礎厚: m 保護砂厚: 0.30 m 管外径: 0.374 m	
No.4+25.675	225.675	1.457	1.284	1.286	1.873		
No.5	250.000	24.325	1.249	1.267	30.808		
No.5+43.611	293.611	43.611	1.085	1.167	50.894		
No.6	300.000	6.389	1.262	1.174	7.497		
No6+20.748	320.748	20.748	1.200	1.231	25.541		
合計		96.530			116.613		
平均土被り	116.613 / 96.530		=		1.208		

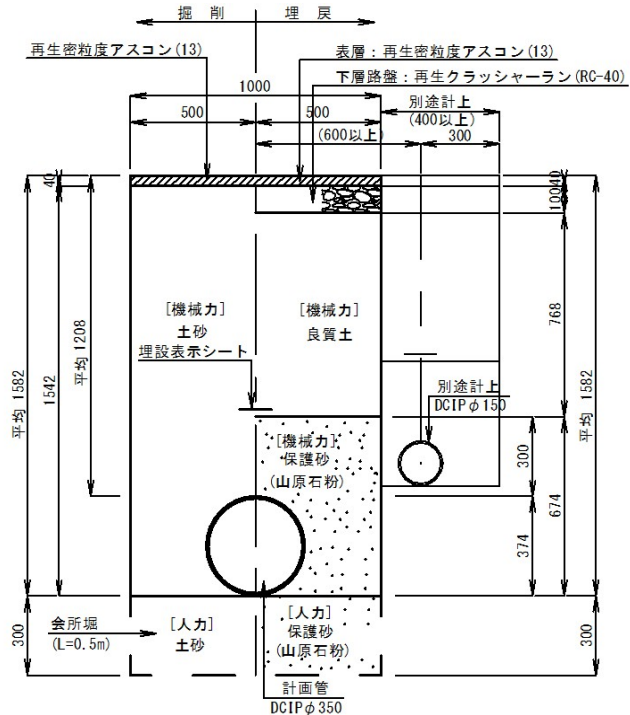

掘削 A = (1.208+0.374+0.00-0.04) × 1.000 = 1.542 m²
 下部埋戻 A = (0.00+0.374+0.30) × 1.000 - π/4 × 0.374² = 0.564 m²
 上部埋戻 A = (1.208-0.30-0.14) × 1.000 = 0.768 m²

名護市導配水管布設工事(R8-1工区)

導水管(R8年度発注分)

管土工- ② - 8 - 8 国道・歩道 DCIP φ 350 h= 0.935 m B= 1.000 m					
測点番号 (No)	追加距離 (L)	単距離 (L1)	土被り (h)	平均土被り (ha)	L1×ha
No6+20.748	320.748		1.200		
No.6+24.023	324.023	3.275	1.149	1.175	3.846
No.6+41.679	341.679	17.656	0.944	1.047	18.477
No.7	350.000	8.321	0.886	0.915	7.614
No.7+18.856	368.856	18.856	0.818	0.852	16.065
No.7+29.738	379.738	10.882	0.859	0.839	9.125
合計		58.990			55.127
平均土被り	55.127 / 58.990		=	0.935	

掘削方法: 素掘工
 掘削機種: BH 0.10
 昼夜区分: 昼間
 土質区分: 普通土
 運搬機種: 10 t
 運搬距離: As殻 8.9 km
 土砂 4.4 km

表層: 0.04 m
 上層路盤: m
 下層路盤: 0.10 m
 全舗装層: 0.14 m
 砂基礎厚: m
 保護砂厚: 0.30 m
 管外径: 0.374 m

掘削 A = (0.935+0.374+0.00-0.04) × 1.000 = 1.269 m²
 下部埋戻 A = (0.00+0.374+0.30) × 1.000 - π/4 × 0.374² = 0.564 m²
 上部埋戻 A = (0.935-0.30-0.14) × 1.000 = 0.495 m²

名護市導配水管布設工事(R8-1工区)

導水管(R8年度発注分)

管土工-		② - 8 - 14		国道・歩道		DCIP	φ 350	h= 0.749 m	B= 1.000 m
測点番号 (No)	追加距離 (L)	単距離 (L1)	土被り (h)	平均土被り (ha)	L1×ha	掘削方法: 素掘工			表層 : 0.04 m
						掘削機種: BH 0.10			上層路盤: m
						昼夜区分: 昼間			下層路盤: 0.10 m
						土質区分: 普通土			全舗装層: 0.14 m
						運搬機種: 10 t			砂基礎厚: m
						運搬距離: As殻 8.9 km			保護砂厚: 0.30 m
						土砂 4.4 km			管外径: 0.374 m
No.9+23.306	473.306		0.782						
No.9+24.306	474.306	1.000	0.720	0.751	0.751				
No.9+25.306	475.306	1.000	0.772	0.746	0.746				
合計				2.000					1.497
平均土被り				1.497 / 2.000	=				0.749

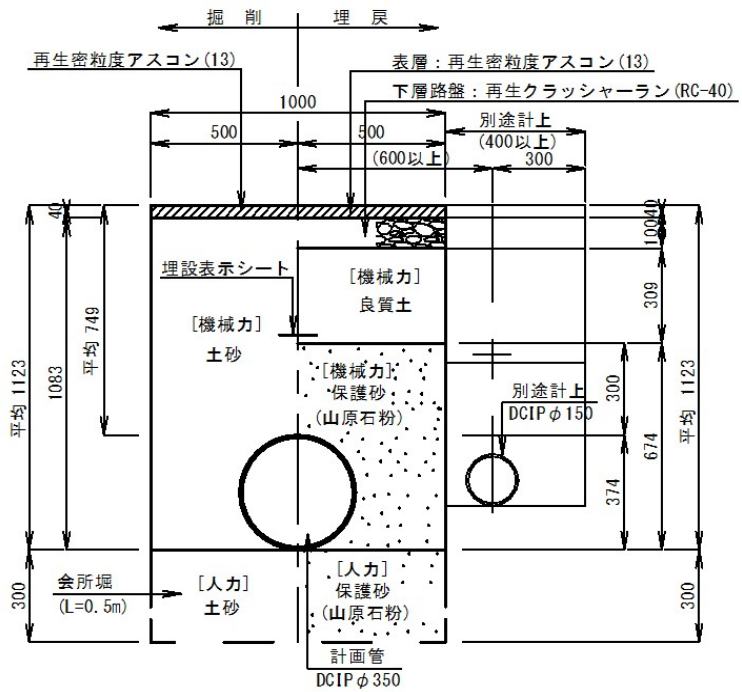

掘削 A = (0.749+0.374+0.00-0.04) × 1.000 = 1.083 m²
 下部埋戻 A = (0.00+0.374+0.30) × 1.000 - π/4 × 0.374² = 0.564 m²
 上部埋戻 A = (0.749-0.30-0.14) × 1.000 = 0.309 m²

名護市導配水管布設工事(R8-1工区)

導水管(R8年度発注分)

管土工-		②	-	8	-	15	国道・歩道		DCIP	φ 350	h=	0.992	m	B=	1.000	m	
測点番号 (No)	追加距離 (L)	単距離 (L1)	土被り (h)	平均土被り (ha)	L1×ha									掘削方法: 素掘工	表層: 0.04 m		
No.9+25.306	475.306		0.772											掘削機種: BH 0.10	上層路盤: m		
No.9+29.232	479.232	3.926	0.879	0.826	3.241									昼夜区分: 昼間	下層路盤: 0.10 m		
No.9+39.338	489.338	10.106	1.235	1.057	10.682									土質区分: 普通土	全舗装層: 0.14 m		
														運搬機種: 10 t	砂基礎厚: m		
														運搬距離: As殻 8.9 km以下	保護砂厚: 0.30 m		
														土砂 4.4 km以下	管外径: 0.374 m		
合計		14.032			13.923												
平均土被り		13.923 / 14.032			=												

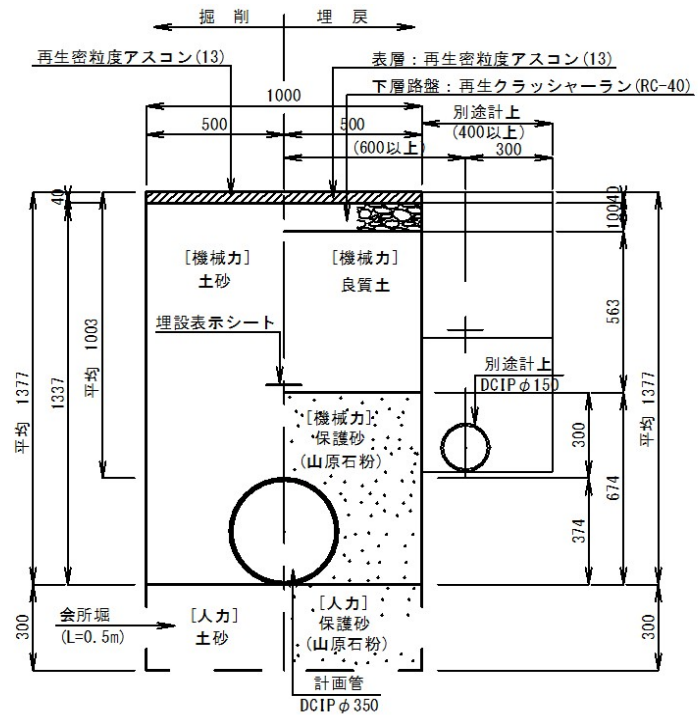

掘削 A = (0.992+0.374+0.00-0.04) × 1.000 = 1.326 m²
 下部埋戻 A = (0.00+0.374+0.30) × 1.000 - π/4 × 0.374² = 0.564 m²
 上部埋戻 A = (0.992-0.30-0.14) × 1.000 = 0.552 m²

管土工- ① - 8 - 1		国道・車道		DCIP	φ 350	h= 2.597 m	B= 1.000 m
測点番号 (No)	追加距離 (L)	単距離 (L1)	土被り (h)	平均土被り (ha)	L1 × ha	掘削方法: たて込み簡易土留め 掘削機種: BH 0.10 昼夜区分: 昼間 土質区分: 普通土 運搬機種: 10 t 運搬距離: As殻 8.9 km 土砂 4.4 km	表層: 0.18 m 上層路盤: 0.15 m 下層路盤: 0.30 m 全舗装層: 0.63 m 砂基礎厚: m 保護砂厚: 0.30 m 管外径: 0.374 m
No.8+29.072	429.072		2.677				
No.8+31.681	431.681	2.609	2.517	2.597	6.776		
合計		2.609		6.776			
平均土被り	6.776 / 2.609		=	2.597			

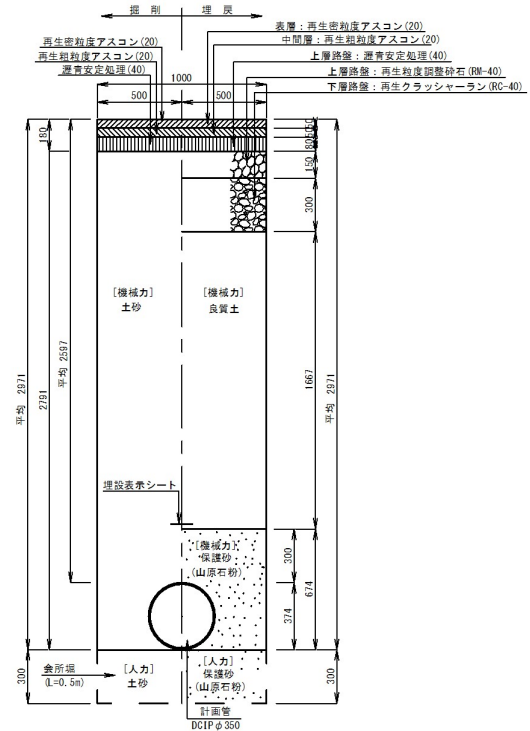

掘削 A = (2.597+0.374+0.00-0.18) × 1.000 = 2.791 m²
 下部埋戻 A = (0.00+0.374+0.30) × 1.000 - π/4 × 0.374² × 2 = 0.564 m²
 上部埋戻 A = (2.597-0.30-0.63) × 1.000 = 1.667 m²

管土工- ① - 8 - 2		国道・車道 DCIP				φ 350	h= 2.060 m	B= 1.525 m
測点番号 (No)	追加距離 (L)	単距離 (L1)	土被り (h)	平均土被り (ha)	L1 × ha	掘削方法: たて込み簡易土留め 掘削機種: BH 0.10 昼夜区分: 昼間 土質区分: 普通土 運搬機種: 10 t 運搬距離: As殻 8.9 km 土砂 4.4 km	表層: 0.18 m 上層路盤: 0.15 m 下層路盤: 0.30 m 全舗装層: 0.63 m 砂基礎厚: m 保護砂厚: 0.30 m 管外径: 0.374 m	
No.8+31.681	431.681		2.517					
No.8+37.017	437.017	5.336	1.603	2.060	10.992			
合計					10.992			
平均土被り		10.992 / 5.336		=	2.060			

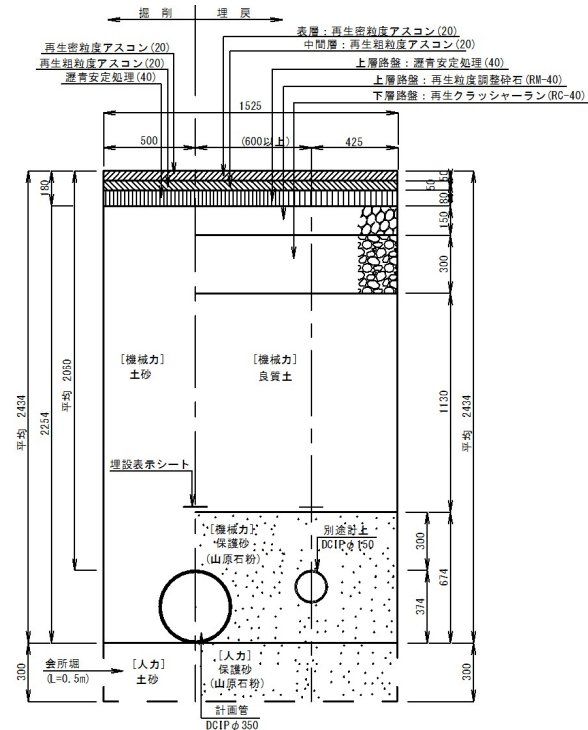

掘削 A = (2.060+0.374+0.00-0.18) × 1.525 = 3.437 m²
 下部埋戻 A = (0.00+0.374+0.30) × 1.525 - π/4 × 0.374² × 2 = 0.918 m²
 上部埋戻 A = (2.060-0.30-0.63) × 1.525 = 1.723 m²

管土工-		① - 8 - 3		国道・車道		DCIP		φ 350		h= 1.500 m		B= 1.525 m	
測点番号 (No)	追加距離 (L)	単距離 (L1)	土被り (h)	平均土被り (ha)	L1 × ha		掘削方法: たて込み簡易土留め 掘削機種: BH 0.10 昼夜区分: 昼間 土質区分: 普通土 運搬機種: 10 t 運搬距離: As殻 8.9 km以下 土砂 4.4 km以下					表層: 0.18 m 上層路盤: 0.15 m 下層路盤: 0.30 m 全舗装層: 0.63 m 砂基礎厚: m 保護砂厚: 0.30 m 管外径: 0.374 m	
No.8+43.753	443.753		1.577										
No.8+45.584	445.584	1.831	1.555	1.566	2.867								
No.9	450.000	4.416	1.527	1.541	6.805								
No.9+9.831	459.831	9.831	1.413	1.470	14.452								
合計		16.078			24.124								
平均土被り	24.124 / 16.078		=		1.500								

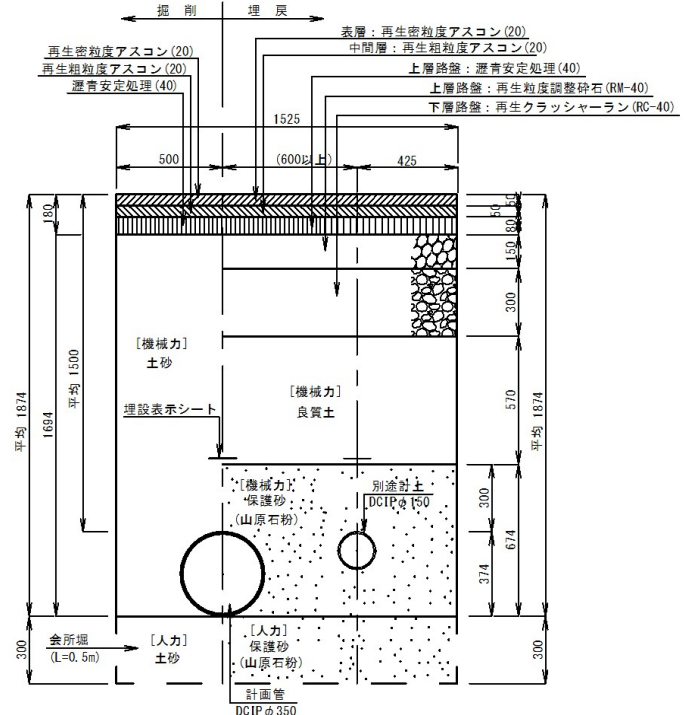

掘削 $A = (1.500+0.374+0.00-0.18) \times 1.525 = 2.583 \text{ m}^2$
 下部埋戻 $A = (0.00+0.374+0.30) \times 1.525 - \pi/4 \times 0.374^2 = 0.918 \text{ m}^2$
 上部埋戻 $A = (1.500-0.30-0.63) \times 1.525 = 0.869 \text{ m}^2$

管 布 設 工

名護市導配水管布設工事(R8-1工区)

導水管(R8年度発注分)

名 称	規 格	単 位	変 更 前				変 更 後	
			数 量	算 式			数 量	算 式
【国道部φ350】								
铸铁管布設工								
铸铁管据付吊込据付工	機械力 GX形 φ350	m	364.3	364.3				
GX形継手工	直管 φ350	口	63	直管	甲切	継輪	端部重複	
				43	+	17	+	4
								-1
	異形管 φ350	口	50	50				
GX形継手挿口加工	φ350	口	34	34				
フランジ継手工	铸铁管 固定金具あり 75mm JWVA 7.5K	口	11	3	+	3	+	3
								2
铸铁管切断工	エンジンカッター φ350	口	32	32				
ポリエチレンスリーブ被覆工	φ350	m	364.3	364.3				
管明示シート工	幅150mm	m	363.5	363.5				
仕切弁設置工	铸铁製 機械力 φ350 縦型	基	1	1				
ねじ式弁筐置工	機械力 A・B型 2号 30以上60未満	箇所	1	1				
排水用消火栓設置工	機械施工 地下式 単口 φ75	箇所	1	1				
排水用消火栓弁室設置工	鉄蓋設置 円形4号 φ600	個	1	1				
	上部柵 円形4号 H=200mm	個	1	1				
	中部柵 円形4号 H=200mm	個	1	1				

管 布 設 工

名護市導配水管布設工事(R8-1工区)

導水管 (R8年度発注分)

名 称	規 格	単 位	変 更 前		変 更 後	
			数 量	算 式	数 量	算 式
【国道部φ350】						
	下部柵 円形4号 H=300mm	個	1	1		
	底盤 円形4号 H=40mm	個	1	1		
空気弁設置工	機械施工 φ75	基	3	3		
空気弁座設置工	機械施工 φ75	基	3	3		
空気弁室設置工	鉄蓋設置 円形4号 φ600	個	3	3		
	上部柵 円形4号 H=200mm	個	3	3		
	中部柵 円形4号 H=200mm	個	3	3		
	下部柵 円形4号 H=300mm	個	3	3		
	底盤 円形4号 H=40mm	個	3	3		
仮設工						
交通誘導警備員	交通誘導警備員B:1.125人/日 所定労働時間8h+休憩1h	日	81	72 + 5 + 4		
技術管理費						
通水試験工	L=364.3m φ350	日	0.5	0.486		

名 称	規 格	算 式	単 位	数 量
日数		N=	日	10.000
1現場当り 誘導員 必要時間	現場稼働時間 休憩時間含む	8時～17時想定 h= 9	時間	9.000
1人当り 誘導員 労働時間	休憩時間除く	h= 8	時間	8.000
1箇所当り 誘導員 必要人数		N= 9.000 / 8.000	人	1.125
配置箇所数	交通誘導員A	N= 0.000	箇所	0.000
	交通誘導員B	N= 1.000	箇所	1.000
誘導員 必要人数	交通誘導員A	N= 0.000 * 1.125 * 10.0	人	0.000
	交通誘導員B	N= 1.000 * 1.125 * 10.0	人	11.250
1日当り 誘導員 必要人数	交通誘導員A	N= 0.000 / 10.000	人	0.000
	交通誘導員B	N= 11.250 / 10.000	人	1.125

数量計算書

管資材 【国道φ350】

ダクタイル鋳鉄管

名称	形状・寸法	計算式	数量	単位
直管	DCIP-GX-S φ350×6000	43	43	本
	DCIP-GX-1種 切管用 φ350×6000	18	18	本
曲管	DCIP-GX φ350×90°	1	1	個
	DCIP-GX φ350×45°	1	1	個
	DCIP-GX φ350×22 1/2°	1	1	個
	DCIP-GX φ350×11 1/4°	2	2	個
	DCIP-GX φ350×5 5/8°	13	13	個
両受曲管	DCIP-GX φ350×45°	2	2	個
	DCIP-GX φ350×22 1/2°	5	5	個
継ぎ輪	DCIP-GX φ350	2	2	個
両受短管	DCIP-GX φ350	5	5	個
ライナ	DCIP-GX φ350	17	17	組
接合セット	DCIP-GX φ350	50	50	組
	フランジ形 φ75	3 + 3 + 3 + 3	12	組
管明示シート	幅150mm 50m巻	L= 363.5 m 363.5 / 50 = 7.3	8	巻
補修弁用フランジ補強金具	φ75用 H=150mm	1 + 1 + 1 + 1	4	組
フランジ固定金具	φ75用	1 + 1 + 1 + 1	4	組
挿しロリング	DCIP-GX φ350	34	34	個

数量計算書

管資材 【国道φ350】

ダクタイル鋳鉄管

名称	形状・寸法	計算式	数量	単位
GX形ソフトシール水道用仕切弁	両受部 φ350	1	1	個
水道用ねじ式弁筐	A・B型 2号	1	1	組
フランジ付T字管	7.5K DCIP-GX φ350×φ75	3	3	個
渦巻式フランジ付T字管	7.5K DCIP-GX φ350×φ75	1	1	個
フランジ短管	D=75mm、L=500mm	2	2	個
	D=75mm、L=400mm	1	1	個
	D=75mm、L=200mm	1	1	個
急速空気弁	JWWAB137 φ75mmFCD	3	3	個
補修弁(耐震用)	GF-GF 7.5K 75×150 FCDボール式	4	4	個
地下式消火栓	φ75単口 JWWAB103	1	1	個
空気弁用鋳鉄蓋	φ600 カラー:青	3	3	組
排水弁用鋳鉄蓋	φ600	1	1	組
レジンコンクリート製ボックス(円形)4号	空気弁・排水弁用 上部壁 600mm×200mm	3 + 1	4	組
	空気弁・排水弁用 中部壁 600mm×200mm	3 + 0	3	組
	空気弁・排水弁用 下部壁 600mm×300mm	3 + 1	4	組
	空気弁・排水弁用 底版 600mm×40mm	3 + 1	4	組
スクラップ	1種φ350:61.74m/kg へビーH1	残管延長 m/kg (15.121 * 0.000) * 61.74 / 1000	0.934	t

名護市導配水管布設工事(R8-1工区)

導水管 (R8年度発注分)

切管調書 DCIP φ350 定尺長									L= 6.00 m								
変更前									変更後								
No	甲切管	乙切管	乙切管	乙切管	乙切管	計	残管	切断口数	No	甲切管	乙切管	乙切管	乙切管	乙切管	計	残管	切断口数
【国道部 φ350】																	
1	4.700					4.700	1.300	1									
2	1.100			2.602	1.552	5.254	0.746	3									
3				1.571	2.772	4.343	1.657	2									
4	4.525					4.525	1.475	1									
5	1.942				3.525	5.467	0.533	2									
6	1.952				4.020	5.972	0.028	2									
7	5.221					5.221	0.779	1									
8	1.832				2.742	4.574	1.426	2									
9	1.920				3.730	5.650	0.350	2									
10	3.717				2.080	5.797	0.203	2									
11	4.911					4.911	1.089	1									
12	2.063				3.000	5.063	0.937	2									
13	3.390				2.530	5.920	0.080	2									
14	1.186				4.500	5.686	0.314	2									
15	4.502					4.502	1.498	1									
16	1.382				2.401	3.783	2.217	2									
17	1.648				3.956	5.604	0.396	2									
18	3.007				2.900	5.907	0.093	2									
直管									直管								
計	48.998	0.000	0.000	4.173	39.708	92.879	15.121	32	計								
直管本数 18 本 (甲切り管 17 本)									直管本数 本								

土留工数量および使用日数算出

数 量 計 算 書				
名 称	材 料	計 算 式	数 量	単 位
【規格H=2.0m : 1set/30m】				
たて込み簡易土留工 建込工	両側	L= 95.461 + 3.960 + 96.530 + 41.159 + 13.475 + 16.078	266.7	m
たて込み簡易土留工 引抜工	両側	L= 建込延長	266.7	m
仮設材リース日数		N= 15.234 + 0.487 + 13.917 + 6.413 + 2.395 + 3.555 不稼働係数1.72(1/0.58)とした場合 42.0 * 1.72	42.0 72	日 日
使用回数	1set/30m	N= 266.7 / 30.0	9	回
運搬費	(某社うるま市ヤード) L=50km想定	t= 15.1	15.1	t
【規格H=2.5m : 1set/15m】				
たて込み簡易土留工 建込工	両側	L= 4.062 + 6.736	10.8	m
たて込み簡易土留工 引抜工	両側	L= 建込延長	10.8	m
仮設材リース日数		N= 0.905 + 1.991 不稼働係数1.72(1/0.58)とした場合 2.9 * 1.72	2.9 5	日 日
使用回数	1set/30m	N= 10.8 / 30.0	1	回
運搬費	(某社うるま市ヤード) L=50km想定	t= 18.7 / 2	9.4	t
【規格H=3.0m : 1set/15m】				
たて込み簡易土留工 建込工	両側	L= 2.609 + 5.336	7.9	m
たて込み簡易土留工 引抜工	両側	L= 建込延長	7.9	m
仮設材リース日数		N= 0.685 + 1.449 不稼働係数1.72(1/0.58)とした場合 2.1 * 1.72	2.1 4	日 日
使用回数	1set/15m	N= 7.9 / 15.0	1	回
運搬費	(某社うるま市ヤード) L=50km想定	t= 22.7 / 2	11.4	t
運搬費 合計	(某社うるま市ヤード) L=50km想定	t= 15.100 + 9.400 + 11.400	35.9	t

DCIP φ 350

③土留めの設計供用日数

名 称	規 格	算 式	単 位	数 量
延長		L= 95.461	m	95.461
床掘	バックホウ0.45m3	①土工数量より V= 16.970 / 10 * 95.461	m ³	161.997
埋戻し	保護砂 バックホウ0.45m3	①土工数量より V= 5.641 / 10 * 95.461	m ³	53.850
埋戻し	良質(流用)土 バックホウ0.45m3	①土工数量より V= 9.230 / 10 * 95.461	m ³	88.111
铸铁管敷設工	DCIP-GX形 φ 350	L=	m	95.461
GX形継手工	直管	N=	口	15
	異形管	N=	口	11
掘削積込	バックホウ0.45m3	m ³ /日 ※R7水標歩P.160 N= 161.997 / 74.0	日	2.189
たて込み簡易土留工 建込工	両側 掘削深H=1.737m	※R7簡易土留積算マ歩P.21,27より、バックホウ0.2:10m/1.1h⇒56.8m/日(1日6.25h稼働) N= 95.461 / 56.8	日	1.681
铸铁管敷設工	吊込み据付 DCIP-GX形 φ 350	※R7水標歩P.51より、クレーントラック10m/1.61h⇒40.4m/日(1日6.5h稼働) N= 95.461 / 40.4	日	2.363
GX形継手工	直管	※R7水標歩P.56より、配管工1口/0.09人⇒11.1口/日 N= 15.000 / 11.1	日	1.351
	異形管	※R7水標歩P.56より、配管工1口/0.09人⇒11.1口/日 N= 11.000 / 9.1	日	1.209
埋戻し	投入 バックホウ0.45m3	m ³ /日 ※R7水標歩P.162 N=(53.850 + 88.111)/ 105.0	日	1.352
	締固め タンパ60~80kg	m ³ /日 ※R7水標歩P.163 N=(53.850 + 88.111)/ 36.0	日	3.943
たて込み簡易土留工 引抜工	両側 掘削深H=1.737m	※R7簡易土留積算マ歩P.21,27より、4.9tトラ:10m/0.12日⇒83.3m/日 N= 95.461 / 83.3	日	1.146
合計			日	15.234

DCIP φ 350

③土留めの設計供用日数

名 称	規 格	算 式	単 位	数 量
延長		L= 3.960	m	3.960
床掘	ハックホ0.45m3	①土工数量より V= 16.150 / 10 * 3.960	m ³	6.395
埋戻し	保護砂 ハックホ0.45m3	①土工数量より V= 5.641 / 10 * 3.960	m ³	2.234
埋戻し	良質(流用)土 ハックホ0.45m3	①土工数量より V= 6.910 / 10 * 3.960	m ³	2.736
铸铁管敷設工	DCIP-GX形 φ 350	L=	m	3.960
GX形継手工	直管	N=	口	0
	異形管	N=	口	0
掘削積込	ハックホ0.45m3	m3/日 ※R7水標歩P.160 N= 6.395 / 74.0	日	0.086
たて込み簡易土留工 建込工	両側 掘削深H=1.665m	※R7簡易土留積算マ歩P.21,27より、ハックホ0.2:10m/1.1h⇒56.8m/日(1日6.25h稼働) N= 3.960 / 56.8	日	0.070
铸铁管敷設工	吊込み据付 DCIP-GX形 φ 350	※R7水標歩P.51より、クレーントラック10m/1.61h⇒40.4m/日(1日6.5h稼働) N= 3.960 / 40.4	日	0.098
GX形継手工	直管	※R7水標歩P.56より、配管工1口/0.09人⇒11.1口/日 N= 0.000 / 11.1	日	0.000
	異形管	※R7水標歩P.56より、配管工1口/0.09人⇒11.1口/日 N= 0.000 / 9.1	日	0.000
埋戻し	投入 ハックホ0.45m3	m3/日 ※R7水標歩P.162 N=(2.234 + 2.736)/ 105.0	日	0.047
	締固め タンパ60~80kg	m3/日 ※R7水標歩P.163 N=(2.234 + 2.736)/ 36.0	日	0.138
たて込み簡易土留工 引抜工	両側 掘削深H=1.665m	※R7簡易土留積算マ歩P.21,27より、4.9tトラ:10m/0.12日⇒83.3m/日 N= 3.960 / 83.3	日	0.048
合計			日	0.487

DCIP φ 350

③土留めの設計供用日数

名 称	規 格	算 式	単 位	数 量
延長		L= 96.530	m	96.530
床掘	バックホウ0.45m3	①土工数量より V= 15.420 / 10 * 96.530	m ³	148.849
埋戻し	保護砂 バックホウ0.45m3	①土工数量より V= 5.641 / 10 * 96.530	m ³	54.453
埋戻し	良質(流用)土 バックホウ0.45m3	①土工数量より V= 7.680 / 10 * 96.530	m ³	74.135
铸铁管敷設工	DCIP-GX形 φ 350	L=	m	96.530
GX形継手工	直管	N=	口	17
	異形管	N=	口	3
掘削積込	バックホウ0.45m3	m ³ /日 ※R7水標歩P.160 N= 148.849 / 74.0	日	2.011
たて込み簡易土留工 建込工	両側 掘削深H=1.582m	※R7簡易土留積算マ歩P.21,27より、バックホウ0.2:10m/1.1h⇒56.8m/日(1日6.25h稼働) N= 96.530 / 56.8	日	1.699
铸铁管敷設工	吊込み据付 DCIP-GX形 φ 350	※R7水標歩P.51より、クレーントラック10m/1.61h⇒40.4m/日(1日6.5h稼働) N= 96.530 / 40.4	日	2.389
GX形継手工	直管	※R7水標歩P.56より、配管工1口/0.09人⇒11.1口/日 N= 17.000 / 11.1	日	1.532
	異形管	※R7水標歩P.56より、配管工1口/0.09人⇒11.1口/日 N= 3.000 / 9.1	日	0.330
埋戻し	投入 バックホウ0.45m3	m ³ /日 ※R7水標歩P.162 N=(54.453 + 74.135)/ 105.0	日	1.225
	締固め タンパ60~80kg	m ³ /日 ※R7水標歩P.163 N=(54.453 + 74.135)/ 36.0	日	3.572
たて込み簡易土留工 引抜工	両側 掘削深H=1.582m	※R7簡易土留積算マ歩P.21,27より、4.9tトラ:10m/0.12日⇒83.3m/日 N= 96.530 / 83.3	日	1.159
合計			日	13.917

DCIP φ 350

③土留めの設計供用日数

名 称	規 格	算 式	単 位	数 量
延長		L= 41.159	m	41.159
床掘	バックホ0.45m3	①土工数量より V= 15.950 / 10 * 41.159	m ³	65.649
埋戻し	保護砂 バックホ0.45m3	①土工数量より V= 5.641 / 10 * 41.159	m ³	23.218
埋戻し	良質(流用)土 バックホ0.45m3	①土工数量より V= 8.210 / 10 * 41.159	m ³	33.792
铸铁管敷設工	DCIP-GX形 φ 350	L=	m	41.159
GX形継手工	直管	N=	口	8
	異形管	N=	口	4
掘削積込	バックホ0.45m3	m ³ /日 ※R7水標歩P.160 N= 65.649 / 74.0	日	0.887
たて込み簡易土留工 建込工	両側 掘削深H=1.635m	※R7簡易土留積算マ歩P.21,27より、バックホ0.2:10m/1.1h⇒56.8m/日(1日6.25h稼働) N= 41.159 / 56.8	日	0.725
铸铁管敷設工	吊込み据付 DCIP-GX形 φ 350	※R7水標歩P.51より、クレーントラック10m/1.61h⇒40.4m/日(1日6.5h稼働) N= 41.159 / 40.4	日	1.019
GX形継手工	直管	※R7水標歩P.56より、配管工1口/0.09人⇒11.1口/日 N= 8.000 / 11.1	日	0.721
	異形管	※R7水標歩P.56より、配管工1口/0.09人⇒11.1口/日 N= 4.000 / 9.1	日	0.440
埋戻し	投入 バックホ0.45m3	m ³ /日 ※R7水標歩P.162 N=(23.218 + 33.792)/ 105.0	日	0.543
	締固め タンパ60~80kg	m ³ /日 ※R7水標歩P.163 N=(23.218 + 33.792)/ 36.0	日	1.584
たて込み簡易土留工 引抜工	両側 掘削深H=1.635m	※R7簡易土留積算マ歩P.21,27より、4.9tトラ:10m/0.12日⇒83.3m/日 N= 41.159 / 83.3	日	0.494
合計			日	6.413

DCIP φ 350

③土留めの設計供用日数

名 称	規 格	算 式	単 位	数 量
延長		L= 4.062	m	4.062
床掘	バックホ0.45m3	①土工数量より V= 23.010 / 10 * 4.062	m ³	9.347
埋戻し	保護砂 バックホ0.45m3	①土工数量より V= 5.641 / 10 * 4.062	m ³	2.291
埋戻し	良質(流用)土 バックホ0.45m3	①土工数量より V= 15.270 / 10 * 4.062	m ³	6.203
铸铁管敷設工	DCIP-GX形 φ 350	L=	m	4.062
GX形継手工	直管	N=	口	0
	異形管	N=	口	2
掘削積込	バックホ0.45m3	m ³ /日 ※R7水標歩P.160 N= 9.347 / 74.0	日	0.126
たて込み簡易土留工 建込工	両側 掘削深H=2.341m	※R7簡易土留積算マ歩P.21,27より、バックホ0.2:10m/1.3h⇒48.1m/日(1日6.25h稼働) N= 4.062 / 48.1	日	0.084
铸铁管敷設工	吊込み据付 DCIP-GX形 φ 350	※R7水標歩P.51より、クレーントラック10m/1.61h⇒40.4m/日(1日6.5h稼働) N= 4.062 / 40.4	日	0.101
GX形継手工	直管	※R7水標歩P.56より、配管工1口/0.09人⇒11.1口/日 N= 0.000 / 11.1	日	0.000
	異形管	※R7水標歩P.56より、配管工1口/0.09人⇒11.1口/日 N= 2.000 / 9.1	日	0.220
埋戻し	投入 バックホ0.45m3	m ³ /日 ※R7水標歩P.162 N=(2.291 + 6.203)/ 105.0	日	0.081
	締固め タンパ60~80kg	m ³ /日 ※R7水標歩P.163 N=(2.291 + 6.203)/ 36.0	日	0.236
たて込み簡易土留工 引抜工	両側 掘削深H=2.341m	※R7簡易土留積算マ歩P.21,27より、4.9tトラ:10m/0.14日⇒71.4m/日 N= 4.062 / 71.4	日	0.057
合計			日	0.905

DCIP φ 350

③土留めの設計供用日数

名 称	規 格	算 式	単 位	数 量
延長		L= 6.736	m	6.736
床掘	ハックホ0.45m3	①土工数量より V= 30.271 / 10 * 6.736	m ³	20.391
埋戻し	保護砂 ハックホ0.45m3	①土工数量より V= 9.180 / 10 * 6.736	m ³	6.184
埋戻し	良質(流用)土 ハックホ0.45m3	①土工数量より V= 18.468 / 10 * 6.736	m ³	12.440
铸铁管敷設工	DCIP-GX形 φ 350	L=	m	6.736
GX形継手工	直管	N=	口	2
	異形管	N=	口	4
掘削積込	ハックホ0.45m3	m ³ /日 ※R7水標歩P.160 N= 20.391 / 74.0	日	0.276
たて込み簡易土留工 建込工	両側 掘削深H=2.025m	※R7簡易土留積算マ歩P.21,27より、ハックホ0.2:10m/1.3h⇒48.1m/日(1日6.25h稼働) N= 6.736 / 48.1	日	0.140
铸铁管敷設工	吊込み据付 DCIP-GX形 φ 350	※R7水標歩P.51より、クレーントラック10m/1.61h⇒40.4m/日(1日6.5h稼働) N= 6.736 / 40.4	日	0.167
GX形継手工	直管	※R7水標歩P.56より、配管工1口/0.09人⇒11.1口/日 N= 2.000 / 11.1	日	0.180
	異形管	※R7水標歩P.56より、配管工1口/0.09人⇒11.1口/日 N= 4.000 / 9.1	日	0.440
埋戻し	投入 ハックホ0.45m3	m ³ /日 ※R7水標歩P.162 N=(6.184 + 12.440)/ 105.0	日	0.177
	締固め タンパ60~80kg	m ³ /日 ※R7水標歩P.163 N=(6.184 + 12.440)/ 36.0	日	0.517
たて込み簡易土留工 引抜工	両側 掘削深H=2.025m	※R7簡易土留積算マ歩P.21,27より、4.9tトラ:10m/0.14日⇒71.4m/日 N= 6.736 / 71.4	日	0.094
合計			日	1.991

DCIP φ 350

③土留めの設計供用日数

名 称	規 格	算 式	単 位	数 量
延長		L= 13.475	m	13.475
床掘	バックホ0.45m3	①土工数量より V= 15.160 / 10 * 13.475	m ³	20.428
埋戻し	保護砂 バックホ0.45m3	①土工数量より V= 5.641 / 10 * 13.475	m ³	7.601
埋戻し	良質(流用)土 バックホ0.45m3	①土工数量より V= 7.420 / 10 * 13.475	m ³	9.998
铸铁管敷設工	DCIP-GX形 φ 350	L=	m	13.475
GX形継手工	直管	N=	口	2
	異形管	N=	口	5
掘削積込	バックホ0.45m3	m ³ /日 ※R7水標歩P.160 N= 20.428 / 74.0	日	0.276
たて込み簡易土留工 建込工	両側 掘削深H=1.556m	※R7簡易土留積算マ歩P.21,27より、バックホ0.2:10m/1.1h⇒56.8m/日(1日6.25h稼働) N= 13.475 / 56.8	日	0.237
铸铁管敷設工	吊込み据付 DCIP-GX形 φ 350	※R7水標歩P.51より、クレーントラック10m/1.61h⇒40.4m/日(1日6.5h稼働) N= 13.475 / 40.4	日	0.334
GX形継手工	直管	※R7水標歩P.56より、配管工1口/0.09人⇒11.1口/日 N= 2.000 / 11.1	日	0.180
	異形管	※R7水標歩P.56より、配管工1口/0.09人⇒11.1口/日 N= 5.000 / 9.1	日	0.549
埋戻し	投入 バックホ0.45m3	m ³ /日 ※R7水標歩P.162 N=(7.601 + 9.998)/ 105.0	日	0.168
	締固め タンパ60~80kg	m ³ /日 ※R7水標歩P.163 N=(7.601 + 9.998)/ 36.0	日	0.489
たて込み簡易土留工 引抜工	両側 掘削深H=1.556m	※R7簡易土留積算マ歩P.21,27より、4.9tトラ:10m/0.12日⇒83.3m/日 N= 13.475 / 83.3	日	0.162
合計			日	2.395

DCIP φ 350

③土留めの設計供用日数

名 称	規 格	算 式	単 位	数 量
延長		L= 2.609	m	2.609
床掘	バックホ0.45m3	①土工数量より V= 27.910 / 10 * 2.609	m ³	7.282
埋戻し	保護砂 バックホ0.45m3	①土工数量より V= 5.641 / 10 * 2.609	m ³	1.472
埋戻し	良質(流用)土 バックホ0.45m3	①土工数量より V= 16.670 / 10 * 2.609	m ³	4.349
铸铁管敷設工	DCIP-GX形 φ 350	L=	m	2.609
GX形継手工	直管	N=	口	1
	異形管	N=	口	1
掘削積込	バックホ0.45m3	m ³ /日 ※R7水標歩P.160 N= 7.282 / 74.0	日	0.098
たて込み簡易土留工 建込工	両側 掘削深H=2.971m	※R7簡易土留積算マ歩P.21,27より、バックホ0.2:10m/1.5h⇒41.7m/日(1日6.25h稼働) N= 2.609 / 41.7	日	0.063
铸铁管敷設工	吊込み据付 DCIP-GX形 φ 350	※R7水標歩P.51より、クレーントラック10m/1.61h⇒40.4m/日(1日6.5h稼働) N= 2.609 / 40.4	日	0.065
GX形継手工	直管	※R7水標歩P.56より、配管工1口/0.09人⇒11.1口/日 N= 1.000 / 11.1	日	0.090
	異形管	※R7水標歩P.56より、配管工1口/0.09人⇒11.1口/日 N= 1.000 / 9.1	日	0.110
埋戻し	投入 バックホ0.45m3	m ³ /日 ※R7水標歩P.162 N=(1.472 + 4.349)/ 105.0	日	0.055
	締固め タンパ60~80kg	m ³ /日 ※R7水標歩P.163 N=(1.472 + 4.349)/ 36.0	日	0.162
たて込み簡易土留工 引抜工	両側 掘削深H=2.971m	※R7簡易土留積算マ歩P.21,27より、4.9tトラ:10m/0.16日⇒62.5m/日 N= 2.609 / 62.5	日	0.042
合計			日	0.685

DCIP φ 350

③土留めの設計供用日数

名 称	規 格	算 式	単 位	数 量
延長		L= 5.336	m	5.336
床掘	バックホ0.45m3	①土工数量より V= 34.374 / 10 * 5.336	m ³	18.342
埋戻し	保護砂 バックホ0.45m3	①土工数量より V= 9.180 / 10 * 5.336	m ³	4.898
埋戻し	良質(流用)土 バックホ0.45m3	①土工数量より V= 17.233 / 10 * 5.336	m ³	9.196
铸铁管敷設工	DCIP-GX形 φ 350	L=	m	5.336
GX形継手工	直管	N=	口	0
	異形管	N=	口	3
掘削積込	バックホ0.45m3	m ³ /日 ※R7水標歩P.160 N= 18.342 / 74.0	日	0.248
たて込み簡易土留工 建込工	両側 掘削深H=2.434m	※R7簡易土留積算マ歩P.21,27より、バックホ0.2:10m/1.5h⇒41.7m/日(1日6.25h稼働) N= 5.336 / 41.7	日	0.128
铸铁管敷設工	吊込み据付 DCIP-GX形 φ 350	※R7水標歩P.51より、クレーントラック10m/1.61h⇒40.4m/日(1日6.5h稼働) N= 5.336 / 40.4	日	0.132
GX形継手工	直管	※R7水標歩P.56より、配管工1口/0.09人⇒11.1口/日 N= 0.000 / 11.1	日	0.000
	異形管	※R7水標歩P.56より、配管工1口/0.09人⇒11.1口/日 N= 3.000 / 9.1	日	0.330
埋戻し	投入 バックホ0.45m3	m ³ /日 ※R7水標歩P.162 N=(4.898 + 9.196)/ 105.0	日	0.134
	締固め タンパ60~80kg	m ³ /日 ※R7水標歩P.163 N=(4.898 + 9.196)/ 36.0	日	0.392
たて込み簡易土留工 引抜工	両側 掘削深H=2.434m	※R7簡易土留積算マ歩P.21,27より、4.9tトラ:10m/0.16日⇒62.5m/日 N= 5.336 / 62.5	日	0.085
合計			日	1.449

DCIP φ 350

③土留めの設計供用日数

名 称	規 格	算 式	単 位	数 量
延長		L= 16.078	m	16.078
床掘	バックホウ0.45m3	①土工数量より V= 27.816 / 10 * 16.078	m ³	44.723
埋戻し	保護砂 バックホウ0.45m3	①土工数量より V= 9.180 / 10 * 16.078	m ³	14.760
埋戻し	良質(流用)土 バックホウ0.45m3	①土工数量より V= 12.963 / 10 * 16.078	m ³	20.842
铸铁管敷設工	DCIP-GX形 φ 350	L=	m	16.078
GX形継手工	直管	N=	口	1
	異形管	N=	口	6
掘削積込	バックホウ0.45m3	m ³ /日 ※R7水標歩P.160 N= 44.723 / 74.0	日	0.604
たて込み簡易土留工 建込工	両側 掘削深H=1.874m	※R7簡易土留積算マ歩P.21,27より、バックホウ0.2:10m/1.1h⇒56.8m/日(1日6.25h稼働) N= 16.078 / 56.8	日	0.283
铸铁管敷設工	吊込み据付 DCIP-GX形 φ 350	※R7水標歩P.51より、クレーントラック10m/1.61h⇒40.4m/日(1日6.5h稼働) N= 16.078 / 40.4	日	0.398
GX形継手工	直管	※R7水標歩P.56より、配管工1口/0.09人⇒11.1口/日 N= 1.000 / 11.1	日	0.090
	異形管	※R7水標歩P.56より、配管工1口/0.09人⇒11.1口/日 N= 6.000 / 9.1	日	0.659
埋戻し	投入 バックホウ0.45m3	m ³ /日 ※R7水標歩P.162 N=(14.760 + 20.842)/ 105.0	日	0.339
	締固め タンパ60~80kg	m ³ /日 ※R7水標歩P.163 N=(14.760 + 20.842)/ 36.0	日	0.989
たて込み簡易土留工 引抜工	両側 掘削深H=1.874m	※R7簡易土留積算マ歩P.21,27より、4.9tトラ:10m/0.12日⇒83.3m/日 N= 16.078 / 83.3	日	0.193
合計			日	3.555

道路撤去・復旧工

道路撤去・復旧工

導水管単独全体

名 称	規 格	単 位	変 更 前		変 更 後	
			数 量	算 式	数 量	算 式
舗装撤去工						
舗装版切断工	t=15cm以下	m	435	434.9		
	t=15cm越え30cm未満	m	92	92.3		
舗装版破碎工	t=10cm以下	m ²	1906	1906.3		
	t=15cm越え40cm未満	m ²	229	228.7		
As殻運搬・処分	協和工業(株)リサイクルセンター L=8.5km	m ³	114	114.2		
As殻(粉体)運搬・処分	(株)つは山環境 L=20.0km	m ³	0.1	0.12		
	(株)つは山環境	t	0.282	0.282		
道路付属物撤去工						
車止めポスト撤去	撤去再利用 φ115,H=0.85m	箇所	3	3		
舗装止め撤去	撤去再利用 地先境界ブロック	m	68	68.3		
管渠型側溝撤去	撤去再利用 300A 歩車道境界石含む	m	5	4.5		
L型側溝(1)撤去	撤去再利用 無筋Co 歩車道境界石含む	m	5	4.7		
無筋Co殻運搬・処分	(株)山城碎石鉱業 L=4.4km	m ³	1	0.9		
道路復旧工						
掘削積込	BH0.35m ³	m ³	9	9.4		

道路撤去・復旧工

導水管単独全体

名 称	規 格	単 位	変 更 前		変 更 後	
			数 量	算 式	数 量	算 式
発生土処理	BH0.35m3	m3	9			
	DT4t L=4.4km		9.4			
	処分	t	17	1.8t/m3		
	(株)山城砕石鉱業 L=4.4km		9.4 * 1.8			
車道舗装工						
アスファルト舗装工	表層 t=3cm 人力	m2	29	29		
	表層 t=5cm W>3.0m		229	228.7		
	中間層 t=5cm W>3.0m	m2	229	228.7		
	As安定 t=8cm W>3.0m		229	228.7		
上層路盤工	RM-40 t=30cm W<1.8m	m2	29	29		
	RC-40 t=30cm W<1.8m		29	29		
薄層カラー舗装工	樹脂系滑止めRPN-301	m2	47	47.0		
歩道舗装工						
アスファルト舗装工	表層 t=3cm 人力	m2	361	360.8		
	表層 t=4cm W>1.4m		1416	1415.8		
	表層 t=5cm W>1.4m	m2	101	100.8		
上層路盤工	RM-40 t=12cm W<1.8m	m2	15	14.9		
	RC-40 t=15cm W<1.8m		15	14.9		

道路撤去・復旧工

導水管単独全体

名 称	規 格	単 位	変 更 前		変 更 後	
			数 量	算 式	数 量	算 式
下層路盤工	RC-40 t=11cm W<1.8m	m2	346	345.9		
不陸整正工	W≥1.8m 路盤材無し	m2	1745	1745.3		
区画線工						
溶解式区画線	実線 白色 W=15cm	m	38	38.0		
	破線 白色 W=45cm	m	3	2.8		
	セブラ 白色 W=45cm	m	83	83.2		
高視認性区画線	リブ式 実線 黄色 W=15cm	m	13	12.7		
道路付属物復旧工						
車止めポスト復旧	撤去再利用 φ115,H=0.85m	箇所	3	3.0		
舗装止め復旧	撤去再利用 地先境界ブロック	m	68	68.3		
管渠型側溝復旧	撤去再利用 300A C種	m	5	4.5		
L型側溝(1)復旧	撤去再利用 C種	m	4	3.7		
	撤去再利用 左右	m	0.9	0.9		
	撤去再利用 中間	m	0.1	0.1		

道路撤去・復旧 数量計算書

数 量 計 算 書						
名 称	材 料	計 算 式			数 量	単 位
【道路撤去工】						
舗装版切断工	t=15cm以下	t=4cm 406.1	t=5cm + 28.8	t=15cm + 0.0	434.9	m
	t=15cm越え30cm未満	t=18cm 92.3			92.3	m
舗装版破碎工	t=10cm以下	t=3cm 389.8	t=4cm + 1445.0	t=5cm + 71.5	1906.3	m ²
	t=10cm越え15cm以下	t=15cm 0.0			0.0	m ²
	t=15cm越え40cm未満	t=18cm 228.7			228.7	m ²
As殻運搬・処分	t=3cm	面積 v= 389.8	厚さ * 0.030		11.694	m ³
	t=4cm	面積 v= 1445.0	厚さ * 0.040		57.800	m ³
	t=5cm	面積 v= 71.5	厚さ * 0.050		3.575	m ³
	t=15cm	面積 v= 0.0	厚さ * 0.150		0.000	m ³
	t=18cm	面積 v= 228.7	厚さ * 0.180		41.166	m ³
	協和工業(株)リサイクルセンター L=8.5km	V= 11.694 + 57.800 + 3.575 + 0.000 + 41.166			114.2	m ³
As殻(粉体)運搬・処分	(株)つは山環境 L=21.2km	数量計算書より			0.120	m ³
		0.282 t		0.12 m ³	0.282	t
仮舗装撤去時 掘削工	t=1cm	面積 v= 478.9	厚さ * 0.010		4.789	m ³
	t=2cm	面積 v= 14.9	厚さ * 0.020		0.298	m ³
	t=12cm	面積 v= 0.0	厚さ * 0.120		0.000	m ³
	t=15cm	面積 v= 29.0	厚さ * 0.150		4.350	m ³
	BH0.35m ³ 合計	V= 4.789 + 0.298 + 0.000 + 4.350			9.4	m ³

単 位 数 量 計 算 書

1式当り

アスファルト舗装版切断による粉体の体積と質量の想定

アスファルト舗装版切断による粉体の重量及び体積の標準的な算出方法が確立されていないので、条件を整理して、想定値を算出する。

条件整理

- ①舗装厚が15cm以下の場合、コンクリートカッタ(ブレード)の径は22インチ …標準歩掛より
- ②コンクリートカッタ(ブレード)径22インチの場合、厚みは3.5mm …県実施単価より
- ③車道用密粒度Asの場合、単位体積質量は2.35t/m3 …数量算出要領より

上記条件より、以下の通り想定する。

- ①粉体の体積はカッターで削り取った量と同等と考え、『カッタ厚×舗装厚×延長』と想定する。
- ②粉体の質量はカッターで削り取った量と同等と考え、『カッタ厚×舗装厚×延長×単位体積質量』と想定する。

名 称	規 格	算 式	単 位	数 量
t=18cm 切断延長		L= 集計表－舗装版切断工より	m	92.300
体積	厚み3.5mm 舗装厚18cm	V= 舗装厚 * カッタ厚 * 延長 0.180 * 0.0035 * 92.300	m ³	0.058
質量	車道,密粒 2.35t/m3	t= 0.058 * 2.35	t	0.136
t=15cm 切断延長		L= 集計表－舗装版切断工より	m	0.000
体積	厚み3.5mm 舗装厚15cm	V= 舗装厚 * カッタ厚 * 延長 0.150 * 0.0035 * 0.000	m ³	0.000
質量	車道,密粒	t= 0.000 * 2.35	t	0.000
t=5cm 切断延長		L= 集計表－舗装版切断工より	m	28.800
体積	厚み3.5mm 舗装厚5cm	V= 舗装厚 * カッタ厚 * 延長 0.050 * 0.0035 * 28.800	m ³	0.005
質量	車道,密粒 2.35t/m3	t= 0.005 * 2.35	t	0.012
t=4cm 切断延長		L= 集計表－舗装版切断工より	m	406.100
体積	厚み3.5mm 舗装厚4cm	V= 舗装厚 * カッタ厚 * 延長 0.040 * 0.0035 * 406.100	m ³	0.057
質量	車道,密粒 2.35t/m3	t= 0.057 * 2.35	t	0.134
合計				
体積	厚み3.5mm	V= 0.058 + 0.000 + 0.005 + 0.057	m ³	0.120
質量	車道,密粒 2.35t/m3	t= 0.136 + 0.000 + 0.012 + 0.134	t	0.282

区画線工数量計算表

名 称	数量	区画線工										高視認性区画線工		備 考	
		実線				破線			セブラ				リップ式 実線		
		白色		黄色		白色			白色				黄色		
		15cm	30cm	45cm	20cm	15cm	30cm	45cm	15cm	30cm	45cm	90cm	15cm		
m	m	m	m	m	m	m	m	m	m	m	m	m			
溶解式区画線															
外側線(実線 白色 W=15cm)	11.5m	11.5													
停止線(破線 白色 W=45cm)	2.8m						2.8								
横断歩道(セブラ 実線 白色 W=45cm)	16.0m										16.0				
車線境界線(実線 白色 W=15cm)	12.7m	12.7													
セブラゾーン(セブラ 実線 白色 W=45cm)	11.6m										11.6				
外側線(実線 白色 W=15cm)	13.8m	13.8													
横断歩道(セブラ 実線 白色 W=45cm)	55.6m										55.6				
高視認性区画線															
車道中央線(実線 黄色 W=15cm)	12.7m												12.7		
合 計		38.0						2.8				83.2		12.7	

道路撤去工数量集計表

種別 細別 規格 単位			Co殻運搬・処分				As殻運搬・処分						備 考
			鉄筋Co殻		無筋Co殻								
			m3		m3		m3		m3				
			単位	数量	単位	数量	単位	数量	単位	数量	単位	数量	
工種・種別・細別	単位	数量	単位	数量	単位	数量	単位	数量	単位	数量			
車止めポスト撤去	箇所	3.0			1.130	0.34							
L型側溝(1)撤去	m	4.7			1.200	0.56							
合 計				0.0		0.9		0.0		0.000		0.0	

撤去・復旧

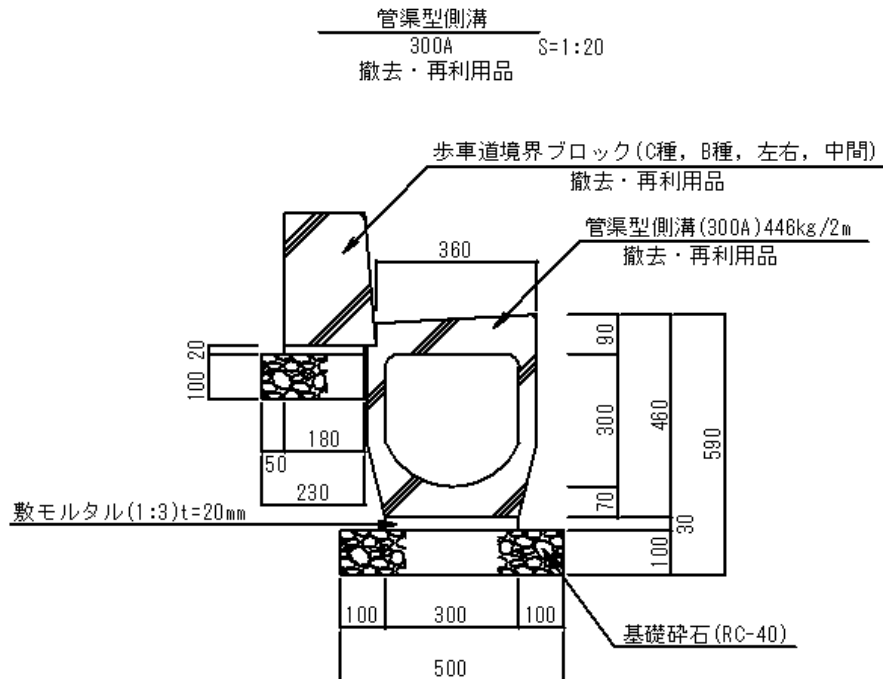

名 称	規 格	算 式	単 位	数 量
延長		L=	m	10.000
[撤去]				
管渠型側溝撤去	300A L=2.0m, t=446kg 再利用	N= 10.0 / 2.0	個	5.000
歩車道境界ブロック撤去	C種, L=600mm 再利用	N= 10.0 / 0.6	個	16.667
	B種, L=600mm 再利用	N= 10.0 / 0.6	個	16.667
	左右, L=600mm 再利用	N= 10.0 / 0.6	個	16.667
	中間, L=600mm 再利用	N= 10.0 / 0.6	個	16.667
[復旧]				
歩車道境界ブロック設置	再利用 C種, L=600mm	N= 10.0 / 0.6	個	16.667
	再利用 B種, L=600mm	N= 10.0 / 0.6	個	16.667
	再利用 左右, L=600mm	N= 10.0 / 0.6	個	16.667
	再利用 中間, L=600mm	N= 10.0 / 0.6	個	16.667
基礎砕石	RC-40, t=100mm	A= 0.230 * 10.0 V= 2.300 * 0.100	m ² m ³	2.300 0.230
管渠型側溝300A	再利用 L=2.0m, t=446kg	N= 10.0 / 2.0	個	5.000
基礎砕石	RC-40, t=100mm	A= 0.500 * 10.0 V= 5.000 * 0.100	m ² m ³	5.000 0.500

撤去・復旧

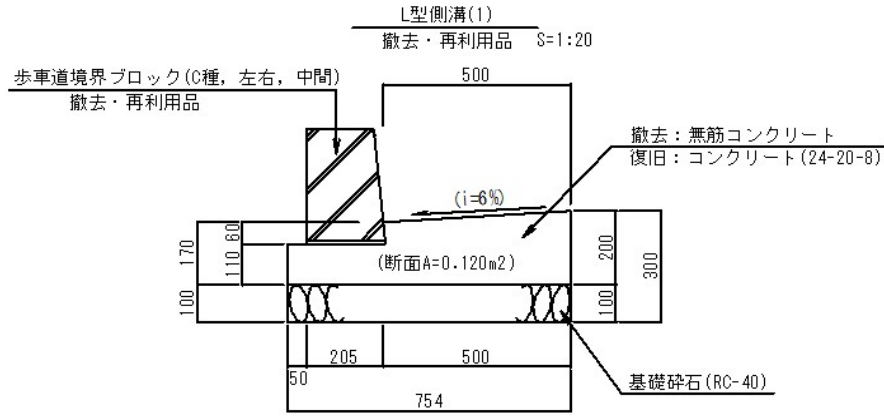

※街渠の勾配は現地に合わせること。

コンクリート部分の面積 CAD計測= 0.120

名 称	規 格	算 式	単 位	数 量
延長		L=	m	10.000
[撤去]				
本体取り壊し	無筋Co 再利用	A= 0.120 * 10.0	m ²	1.200
歩車道境界ブロック撤去	C種, L=600mm 再利用	N= 10.0 / 0.6	個	16.667
	再利用 左右, L=600mm	N= 10.0 / 0.6	個	16.667
	再利用 中間, L=600mm	N= 10.0 / 0.6	個	16.667
[復旧]				
歩車道境界ブロック設置	再利用 C種, L=600mm	N= 10.0 / 0.6	個	16.667
	再利用 左右, L=600mm	N= 10.0 / 0.6	個	16.667
	再利用 中間, L=600mm	N= 10.0 / 0.6	個	16.667
コンクリート	小型 24-20-8	V= 0.120 * 10.0	m ³	1.200
型枠	小型	A=(0.200 + 0.170) * 10.0	m ²	3.700
基礎砕石	RC-40, t=100mm	A= 0.755 * 10.0 V= 7.550 * 0.100	m ² m ³	7.550 0.755

令和8年度

工 事 名 : 名護市導配水管布設工事(R8-1工区)

場 所 : 名護市字 屋部 地内

数 量 計 算 書

配水管 (R8年度発注分)

令 和 8 年 度

名護市 環境水道部 工務課

工事数量総括表

名護市導配水管布設工事(R8-1工区)

配水管(R8年度発注分)

1/10

工種	種別	細別	規格	単位	数量	摘要
管路土工				式	1	
	管路掘削工			式	1	
		バックホウ掘削積込	BH0.35m3	m3	176	
		人力掘削・機械積込	会所掘り部、積込BH0.35m3	m3	9	
	管路埋戻工			式	1	
		機械埋戻 (下部埋戻工)	タンパ60kg~80kg BH0.35m3, 保護砂	m3	78	
			山原石粉 5-0mm 黒石(埋戻し用)	m3	111	
		管路埋戻 (上部埋戻工)	BH0.35m3 (良質土・発生土)	m3	67	
	発生土処理工			式	1	
		運搬	BH0.35m3 DT4t L=4.4km	m3	111	
		整地		m3	111	
管布設工 Aラインφ150				式	1	
	鋳鉄管据付吊込据付工			式	1	
		機械力	GX形φ150	m	342	
	GX形継手工			式	1	
		直管	φ150	口	68	

工事数量総括表

名護市導配水管布設工事(R8-1工区)

配水管(R8年度発注分)

2/10

工種	種別	細別	規格	単位	数量	摘要
		異形管	φ150	口	15	
		G-Link	φ150	口	27	
	フランジ継手工			式	1	
		鋳鉄管 固定金具あり	75mm JWVA 7.5K	口	6	
	鋳鉄管切断工			式	1	
		エンジンカッター	φ150	口	25	
	ポリエチレンスリーブ被覆工			式	1	
		ポリエチレンスリーブ被覆	φ300	m	342	
	管明示シート工			式	1	
		管明示シート工	幅150mm	m	342	
	空気弁設置工			式	1	
		機械施工	φ25	箇所	2	
	空気弁室設置工			式	1	
		鉄蓋設置	円形4号 φ600	個	2	
		上部柵設置	円形4号 H=200mm	個	2	
		下部柵設置	円形4号 H=300mm	個	2.0	

工事数量総括表

名護市導配水管布設工事(R8-1工区)

配水管(R8年度発注分)

3/10

工種	種別	細別	規格	単位	数量	摘要
		底盤設置	円形4号 H=40mm	個	2.0	
管布設工 Dラインφ150				式	1	
	鋳鉄管据付吊込据付工			式	1	
		機械力	GX形φ150	m	25	
	GX形継手工			式	1	
		直管	φ150	口	5	
		異形管	φ150	口	2	
		G-Link	φ150	口	7	
	鋳鉄管切断工			式	1	
		エンジンカッター	φ150	口	5	
	ポリエチレンスリーブ被覆工			式	1	
		ポリエチレンスリーブ被覆	φ300	m	25	
	管明示シート工			式	1	
		管明示シート工	幅150mm	m	25	
	仕切弁設置工			式	1	
		鋳鉄製 機械力	φ150 縦型	基	1.0	

工事数量総括表

名護市導配水管布設工事(R8-1工区)

配水管(R8年度発注分)

4/10

工種	種別	細別	規格	単位	数量	摘要
	ねじ式弁筐置工			式	1	
		機械力	A・B形 3号 30以上60未満	箇所	1	
管布設工 Gラインφ100				式	1	
	鋳鉄管据付吊込据付工			式	1	
		機械力	GX形φ100	m	45	
	GX形継手工			式	1	
		直管	φ100	口	10	
		異形管	φ100	口	6	
		G-Link	φ100	口	6	
	鋳鉄管切断工			式	1	
		エンジンカッター	φ150	口	5	
	ポリエチレンスリーブ被覆工			式	1	
		ポリエチレンスリーブ被覆	φ300	m	45	
	管明示シート工			式	1	
		管明示シート工	幅150mm	m	45	
	仕切弁設置工			式	1	

工事数量総括表

名護市導配水管布設工事(R8-1工区)

配水管(R8年度発注分)

5/10

工種	種別	細別	規格	単位	数量	摘要
		鋳鉄製 機械力	φ150 縦型	基	1	
	ねじ式弁篋置工			式	1	
		機械力	A・B形 3号 30以上60未満	箇所	1	
管資材 Aラインφ150				式	1	
		直管	DCIP-GX-S φ150×5000	本	68	
		二受T字管	DCIP-GX φ150×φ100	個	1	
			DCIP-GX φ150×φ150	個	1	
		曲管	DCIP-GX φ150×90°	個	1	
			DCIP-GX φ150×11 1/4°	個	1	
			DCIP-GX φ150×5 5/8°	個	14	
		両受曲管	DCIP-GX φ150×45°	個	3	
			DCIP-GX φ150×22 1/2°	個	3	
		継ぎ輪	DCIP-GX φ150	個	1	
		両受短管	DCIP-GX φ150	個	3	
		ダクタイル鋳鉄管用帽	DCIP-GX φ150	個	2	
		ライナ	DCIP-GX φ150	個	14	

工事数量総括表

名護市導配水管布設工事(R8-1工区)

配水管(R8年度発注分)

6/10

工種	種別	細別	規格	単位	数量	摘要
		接合セット	DCIP-GX φ150	組	15	
			フランジ形 φ75	組	6	
		G-Linkセット	DCIP-GX φ150	組	27	
		管明示シート	幅150mm 50m巻	巻	7	
		補修弁用フランジ補強金具	φ75用 H=150mm	組	2	
		フランジ固定金具	φ75用	組	2	
		フランジ付T字管	7.5K DCIP-GX φ150×φ75	個	2	
		フランジ短管	D=75mm、L=400mm	個	1	
			D=75mm、L=200mm	個	1	
		急速空気弁	JWWAB137 φ75mmFCD	個	2	
		補修弁(耐震用)	GF-GF 7.5K 75×150 FCDボール式	個	2	
		空気弁用鋳鉄蓋	φ600 カラー:青	組	2	
		レジンコンクリート製ボックス(円形)4号	空気弁・排水弁用 上部壁 600mm×200mm	組	2	
			空気弁・排水弁用 下部壁 600mm×300mm	組	2	
			空気弁・排水弁用 底版 600mm×40mm	組	2	
		スクラップ	S種 φ150:23.73kg/m へビーH1	t	0.185	

工事数量総括表

名護市導配水管布設工事(R8-1工区)

配水管(R8年度発注分)

7/10

工種	種別	細別	規格	単位	数量	摘要
		ダクタイル鋳鉄管用帽	DCIP-GX φ 350	個	1	
		ダクタイル鋳鉄管用栓	DCIP-GX φ 350	個	1.0	
管資材 Dライン φ 150				式	1	
		直管	DCIP-GX-S φ 150×5000	本	5	
		曲管	DCIP-GX φ 150×5 5/8°	個	2	
		両受曲管	DCIP-GX φ 150×45°	個	1	
		両受短管	DCIP-GX φ 150	個	1	
		ダクタイル鋳鉄管用帽	DCIP-GX φ 150	個	1	
		ライナ	DCIP-GX φ 150	個	2	
		接合セット	DCIP-GX φ 150	組	2	
		G-Linkセット	DCIP-GX φ 150	組	7	
		管明示シート	幅150mm 50m巻	巻	1	
		GX形ソフトシール水道用仕切弁	受挿部 φ 150	個	1	
		水道用ねじ式弁筐	A形 3号	組	1	
		スクラップ	S種 φ 150:23.73kg/m ヘビーH1	t	0.039	
管資材 Gライン φ 100				式	1	

工事数量総括表

名護市導配水管布設工事(R8-1工区)

配水管(R8年度発注分)

8/10

工種	種別	細別	規格	単位	数量	摘要
		直管	DCIP-GX-S φ100×4000	本	11	
		曲管	DCIP-GX φ100×90°	個	1	
			DCIP-GX φ100×22 1/2°	個	1	
			DCIP-GX φ100×11 1/4°	個	2	
			DCIP-GX φ100×5 5/8°	個	1	
		継ぎ輪	DCIP-GX φ100	個	1	
		両受短管	DCIP-GX φ100	個	1	
		ライナ	DCIP-GX φ100	個	3	
		接合セット	DCIP-GX φ100	組	6	
		G-Linkセット	DCIP-GX φ100	組	6	
		管明示シート	幅150mm 50m巻	巻	1	
		GX形ソフトシール水道用仕切弁	両受部 φ100	個	1	
		水道用ねじ式弁筐	A形 1号	組	1	
		スクラップ	S種 φ100:15.09kg/m ヘビーH1	t	0.067	
道路撤去工				式	1	
	舗装撤去工			式	1	

工事数量総括表

名護市導配水管布設工事(R8-1工区)

配水管(R8年度発注分)

9/10

工種	種別	細別	規格	単位	数量	摘要
		舗装版切断工	t=15cm以下	m	435	
			t=15cm越え30cm未満	m	6	
		舗装版破碎工	t=10cm以下	m ²	168	
		As殻運搬・処分	協和工業(株)リサイクルセンター L=8.5km	m ³	5	
		As殻(粉体)運搬・処分	(株)つは山環境 L=20.0km	m ³	0.064	
			(株)つは山環境	t	0.151	
	道路付属物撤去工			式	1	
		管渠型側溝撤去	撤去再利用 300A 歩車道境界石含む	m	1	
道路復旧工				式	1	
	土工			式	1	
		掘削積込	BH0.35m ³	m ³	2	
		発生土処理	BH0.35m ³ DT4t L=4.4km	m ³	2	
		整地		m ³	2	
	車道舗装工			式	1	
		アスファルト舗装工	表層 t=3cm 人力	m ²	2	
		上層路盤工	RM-40 t=30cm W<1.8m	m ²	2	

工事数量総括表

名護市導配水管布設工事(R8-1工区)

配水管(R8年度発注分)

10/10

工種	種別	細別	規格	単位	数量	摘要
		下層路盤工	RC-40 t=30cm W<1.8m	m2	2	
	歩道舗装工			式	1	
		アスファルト舗装工	表層 t=3cm 人力	m2	167	
		上層路盤工	RM-40 t=12cm W<1.8m	m2	5	
		下層路盤工	RC-40 t=15cm W<1.8m	m2	5	
		下層路盤工	RC-40 t=11cm W<1.8m	m2	161	
	道路付属物復旧工			式	1	
		管渠型側溝復旧	撤去再利用 300A C種	m	1	
技術管理費	通水試験工	DCIP φ 100, φ 150	計L=412.4m	日	0.3	

管土工集計表

種別			平積み0.35m3						保護砂加算						備 考
			管路掘削		管路埋戻										
細別					下部埋戻工		上部埋戻工								
規格			土砂		保護砂		良質土		保護砂						
単位			m3		m3		m3		m3						
工種・種別・細別	単位	数量	単位数量	数量	単位数量	数量	単位数量	数量	単位数量	数量	単位数量	数量	単位数量	数量	
Aラインφ150															
①-4-2	m	3.374	0.707	2.39	0.259	0.87	0.156	0.53							
②-4-2	m	1.910	0.702	1.34	0.259	0.49	0.067	0.13							
②-4-3	m	4.596	0.473	2.17	0.165	0.76	0.246	1.13	0.021	0.10					
②-4-4	m	7.231	0.633	4.58	0.259	1.87	0.292	2.11							
②-4-5	m	15.898	0.419	6.66	0.165	2.62	0.192	3.05	0.069	1.10					
②-4-6	m	4.001	0.441	1.76	0.165	0.66	0.154	0.62	0.096	0.38					
②-4-7	m	21.365	0.426	9.10	0.165	3.53	0.198	4.23	0.118	2.52					
②-4-8	m	4.114	0.399	1.64	0.165	0.68	0.112	0.46	0.002	0.01					
②-4-9	m	155.790	0.410	63.87	0.165	25.71	0.183	28.51	0.008	1.25					
②-4-10	m	3.962	0.423	1.68	0.165	0.65	0.136	0.54	0.132	0.52					
②-4-11	m	28.792	0.412	11.86	0.165	4.75	0.124	3.57	0.193	5.56					
②-4-12	m	66.064	0.450	29.73	0.165	10.90	0.223	14.73	0.140	9.25					
Dラインφ150															
②-4-21	m	28.150	0.423	11.91	0.165	4.64	0.195	5.49	0.018	0.51					
合 計				148.69		58.13		65.10		21.2		0.0		0.0	

管土工集計表

種別			平積み0.35m3						保護砂加算						備考
			管路掘削		管路埋戻										
細別					下部埋戻工		上部埋戻工								
規格			土砂		保護砂		良質土		保護砂						
単位			m3		m3		m3		m3						
工種・種別・細別	単位	数量	単位	数量	単位	数量	単位	数量	単位	数量	単位	数量	単位	数量	
Gラインφ100															
②-3-7	m	38.323	0.610	23.38	0.240	9.20	0.005	0.19							
②-3-8	m	3.980	0.557	2.22	0.240	0.96	0.157	0.62							
②-3-9	m	2.540	0.545	1.38	0.240	0.61	0.234	0.59							
合計				26.98		10.77		1.40		0.0		0.0		0.0	

名護市導配水管布設工事(R8-1工区)

管土工- ① - 4 - 1 国道・車道 DCIP						φ 150	h= 1.627 m	B= 0.000 m
測点番号 (No)	追加距離 (L)	単距離 (L1)	土被り (h)	平均土被り (ha)	L1×ha	掘削方法: 素掘工		表層: 0.18 m
Aライン φ 150						掘削機種: BH 0.35		上層路盤: 0.15 m
No.0+30.643	30.643		1.274			昼夜区分: 昼間		下層路盤: 0.30 m
No.0+33.856	33.856	3.213	1.591	1.433	4.603	土質区分: 普通土		全舗装層: 0.63 m
No.0+44.967	44.967	11.111	1.734	1.663	18.472	運搬機種: 10 t		砂基礎厚: m
No.1	50.000	5.033	1.709	1.722	8.664	運搬距離: As殻 8.9 km 土砂 4.4 km		保護砂厚: 0.30 m
No.1+3.134	53.134	3.134	1.610	1.660	5.201	※数量は導水管で計上		
No.1+5.403	55.403	2.269	1.357	1.484	3.366			
No.1+5.473	55.473	0.070	1.347	1.352	0.095			
合計		24.830			40.401	掘削 A = (1.627+0.169+0.00-0.18) × 0.000 = 0.000 m ²		
平均土被り	40.401 / 24.830		=		1.627	下部埋戻 A = (0.00+0.169+0.30) × 0.000 - π/4 × 0.169 ² = (0.022) m ²		
						上部埋戻 A = (1.627-0.30-0.63) × 0.000 = 0.000 m ²		

管土工- ① - 4 - 2		国道・車道		DCIP	φ 150	h= 1.190 m	B= 0.600 m		
測点番号 (No)	追加距離 (L)	単距離 (L1)	土被り (h)	平均土被り (ha)	L1×ha	掘削方法: 素掘工 掘削機種: BH 0.35 昼夜区分: 昼間 土質区分: 普通土 運搬機種: 10 t 運搬距離: As殻 8.9 km 土砂 4.4 km	表層: 0.18 m 上層路盤: 0.15 m 下層路盤: 0.30 m 全舗装層: 0.63 m 砂基礎厚: m 保護砂厚: 0.30 m 管外径: 0.169 m		
Aライン φ 150									
No.1+5.473	55.473		1.347						
No.1+8.847	58.847	3.374	1.033	1.190	4.015				
合計		3.374		4.015					
平均土被り	4.015 / 3.374		=	1.190					

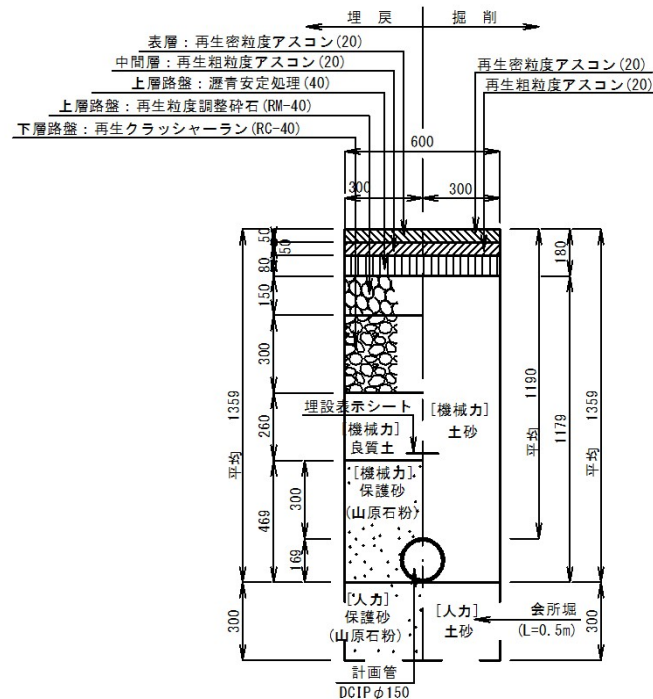

掘削 $A = (1.190 + 0.169 + 0.00 - 0.18) \times 0.600 = 0.707 \text{ m}^2$

下部埋戻 $A = (0.00 + 0.169 + 0.30) \times 0.600 - \pi / 4 \times 0.169^2 = 0.259 \text{ m}^2$

上部埋戻 $A = (1.190 - 0.30 - 0.63) \times 0.600 = 0.156 \text{ m}^2$

名護市導配水管布設工事(R8-1工区)

管土工- ② - 4 - 3		国道・歩道		DCIP	φ150	h= 1.054 m	B= 0.400 m
測点番号 (No)	追加距離 (L)	単距離 (L1)	土被り (h)	平均土被り (ha)	L1×ha		
Aライン φ150						掘削方法: 素掘工 掘削機種: BH 0.10 昼夜区分: 昼間 土質区分: 普通土 運搬機種: 10 t 運搬距離: As殻 8.9 km以下 土砂 4.4 km以下	
No.0+26.047	26.047		0.924			表層: 0.04 m 上層路盤: m 下層路盤: 0.10 m 全舗装層: 0.14 m 砂基礎厚: m 保護砂厚: 0.30 m 管外径: 0.169 m	
No.0+27.261	27.261	1.214	0.926	0.925	1.123		
No.0+30.643	30.643	3.382	1.274	1.100	3.720		
合計		4.596			4.843		
平均土被り		4.843 / 4.596		=	1.054		

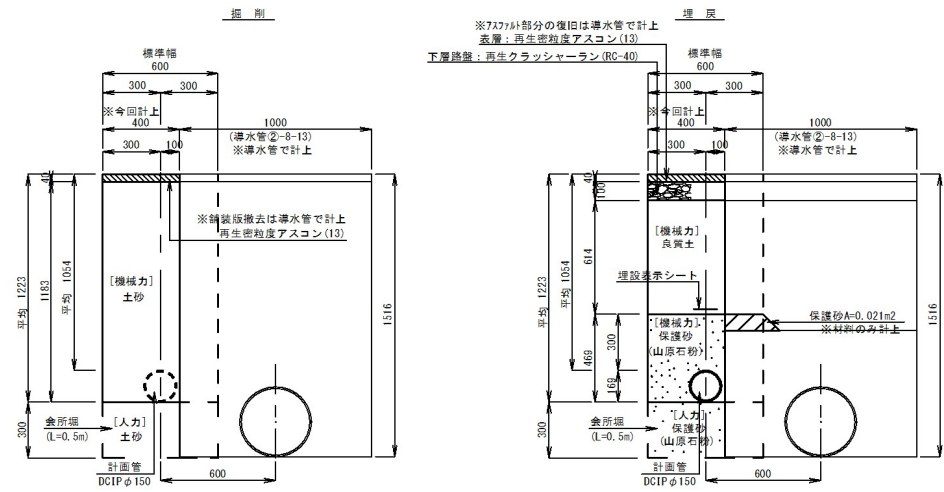

掘削 A = (1.054+0.169+0.00-0.04) × 0.400 = 0.473 m²
 下部埋戻 A = (0.00+0.169+0.30) × 0.400 - π/4 × 0.169² = 0.165 m²
 上部埋戻 A = (1.054-0.30-0.14) × 0.400 = 0.246 m²
 保護砂加算 A = 0.021 m²

名護市導配水管布設工事(R8-1工区)

管土工- ② - 4 - 21		国道・歩道		DCIP		φ150	h= 0.928 m	B= 0.400 m	
測点番号 (No)	追加距離 (L)	単距離 (L1)	土被り (h)	平均土被り (ha)	L1×ha	掘削方法: 素掘工 掘削機種: BH 0.35 昼夜区分: 昼間 土質区分: 普通土 運搬機種: 10 t 運搬距離: As殻 8.9 km 土砂 4.4 km		表層: 0.04 m 上層路盤: m 下層路盤: 0.10 m 全舗装層: 0.14 m 砂基礎厚: m 保護砂厚: 0.30 m 管外径: 0.169 m	
Dライン φ150									
No.0+0.150	0.150		0.922						
No.0+6.704	6.704	6.554	1.201	1.062	6.957				
No.0+13.507	13.507	6.803	0.815	1.008	6.857				
No.0+15.731	15.731	2.224	0.827	0.821	1.826				
No.0+28.300	28.300	12.569	0.843	0.835	10.495				
合計								28.150	
平均土被り						26.135 / 28.150		= 0.928	

[Dライン]
管土工②-4-21
(国道・歩道)
素掘工

掘削 A = (0.928+0.169+0.00-0.04) × 0.400 = 0.423 m²
 下部埋戻 A = (0.00+0.169+0.30) × 0.400 - π/4 × 0.169² = 0.165 m²
 上部埋戻 A = (0.928-0.30-0.14) × 0.400 = 0.195 m²
 保護砂加算 A = 0.018 m²

管 布 設 工 名護市導配水管布設工事(R8-1工区)

名 称	規 格	単 位	変 更 前		変 更 後	
			数 量	算 式	数 量	算 式
【配水管 φ150国道Aライン】						
鑄鉄管布設工						
鑄鉄管据付吊込据付工	機械力 GX形 φ150	m	342.2	342.2		
GX形継手工	直管 φ150	口	68	直管 甲切管 54 + 14		
	異形管 φ150	口	15	15		
	G-Link φ150	口	27	27		
フランジ継手工	鑄鉄管 固定金具あり 75mm JWVA 7.5K	口	6	3 + 3		
鑄鉄管切断工	エンジンカッター φ150	口	25	25		
ポリエチレンスリーブ被覆工	φ150	m	342.2	342.2		
管明示シート工	幅150mm	m	341.9	341.9		
空気弁設置工	機械施工 φ25	基	2	2		
空気弁室設置工	鉄蓋設置 円形4号 φ600	個	2	2		
	上部柵 円形4号 H=200mm	個	2	2		
	下部柵 円形4号 H=300mm	個	2	2		
	底盤 円形4号 H=40mm	個	2	2		

数量計算書				
管資材 【配水管φ150国道Aライン】		ダクタイル鋳鉄管		
名称	形状・寸法	算	数量	単位
直管	DCIP-GX-S φ150×5000		68	本
二受T字管	DCIP-GX φ150×φ100		1	個
	DCIP-GX φ150×φ150		1	個
曲管	DCIP-GX φ150×90°		1	個
	DCIP-GX φ150×11 1/4°		1	個
	DCIP-GX φ150×5 5/8°		14	個
両受曲管	DCIP-GX φ150×45°		3	個
	DCIP-GX φ150×22 1/2°		3	個
継ぎ輪	DCIP-GX φ150		1	個
両受短管	DCIP-GX φ150		3	個
ダクタイル鋳鉄管用帽	DCIP-GX φ150		2	個
ライナ	DCIP-GX φ150		14	個
接合セット	DCIP-GX φ150		15	組
	フランジ形 φ75		6	組
G-Linkセット	DCIP-GX φ150		27	組
管明示シート	幅150mm 50m巻	L=	7	巻
補修弁用フランジ補強金具	φ75用 H=150mm		2	組
フランジ固定金具	φ75用		2	組

(名護市水道部)

数量計算書				
管資材 【配水管φ150国道Aライン】		ダクタイル鋳鉄管		
名称	形状・寸法	算	数量	単位
フランジ付T字管	7.5K DCIP-GX φ150×φ75		2	個
フランジ短管	D=75mm、L=400mm		1	個
	D=75mm、L=200mm		1	個
急速空気弁	JWWAB137 φ75mmFCD		2	個
補修弁(耐震用)	GF-GF 7.5K 75×150 FCDホール式		2	個
空気弁用鋳鉄蓋	φ600 カラー:青		2	組
レジンコンクリート製ボックス(円形)4号	空気弁・排水弁用 上部壁 600mm×200mm		2	組
	空気弁・排水弁用 下部壁 600mm×300mm		2	組
	空気弁・排水弁用 底版 600mm×40mm		2	組
スクラップ	S種 φ150:23.73kg/m ヘビーH1	(0.185	t
ダクタイル鋳鉄管用帽	DCIP-GX φ350		1	個
ダクタイル鋳鉄管用栓	DCIP-GX φ350		1	個

(名護市水道部)

数量計算書

管資材 【配水管φ150国道Dライン】

ダクタイル鋳鉄管

名称	形状・寸法	計算式	数量	単位
直管	DCIP-GX-S φ150×5000	切管 3 + 2	5	本
曲管	DCIP-GX φ150×5 5/8°	1 1	2	個
両受曲管	DCIP-GX φ150×45°	1	1	個
両受短管	DCIP-GX φ150	1	1	個
ダクタイル鋳鉄管用帽	DCIP-GX φ150	1	1	個
ライナ	DCIP-GX φ150	2	2	個
接合セット	DCIP-GX φ150	2	2	組
G-Linkセット	DCIP-GX φ150	7	7	組
管明示シート	幅150mm 50m巻	L= 25.1 m 25.1 / 50	= 0.5	1 巻
GX形ソフトシール水道用仕切弁	受挿部 φ150	1	1	個
水道用ねじ式弁管	A形 3号	1	1	組
スクラップ	S種 φ150:23.73kg/m へビーH1	残管延長 kg/m (1.656) * 23.73 / 1000	0.039	t

数量計算書

管資材 【配水管φ100国道Gライン】

ダクタイル鋳鉄管

名称	形状・寸法	計算式	数量	単位
直管	DCIP-GX-S φ100×4000	切管 8 + 3	11	本
曲管	DCIP-GX φ100×90°	1	1	個
	DCIP-GX φ100×22 1/2°	1	1	個
	DCIP-GX φ100×11 1/4°	1 1	2	個
	DCIP-GX φ100×5 5/8°	1	1	個
継ぎ輪	DCIP-GX φ100	1	1	個
両受短管	DCIP-GX φ100	1	1	個
ライナ	DCIP-GX φ100	3	3	個
接合セット	DCIP-GX φ100	6	6	組
G-Linkセット	DCIP-GX φ100	6	6	組
管明示シート	幅150mm 50m巻	L= 45.1 m 45.1 / 50	= 0.9	1 巻
GX形ソフトシール水道用仕切弁	両受部 φ100	1	1	個
水道用ねじ式弁筐	A形 1号	1	1	組
スクラップ	S種 φ100:15.09kg/m へビーH1	残管延長 kg/m (4.438) * 15.09 / 1000	0.067	t

名護市導配水管布設工事(R8-1工区)

配水管(R8年度発注分)

切管調書 DCIP φ150 定尺長									L= 5.00 m									
変更前									変更後									
No	甲切管	乙切管	乙切管	乙切管	乙切管	計	残管	切断口数	No	甲切管	乙切管	乙切管	乙切管	乙切管	計	残管	切断口数	
【国道φ150Aライン】																		
1	1.222					3.545	4.767	0.233	2									
2	4.005						4.005	0.995	1									
3	1.851					3.000	4.851	0.149	2									
4	1.478					3.386	4.864	0.136	2									
5	3.760					1.100	4.860	0.140	2									
6	0.764					4.162	4.926	0.074	2									
7	2.238						2.238	2.762	1									
8	3.545					1.429	4.974	0.026	2									
9	1.636					3.137	4.773	0.227	2									
10	2.453					1.462	3.915	1.085	2									
11	3.268					1.413	4.681	0.319	2									
12	0.732					3.751	4.483	0.517	2									
13	3.034					1.853	4.887	0.113	2									
14	4.000						4.000	1.000	1									
直管										直管								
計	33.986	0.000	0.000	0.000	28.238	62.224	7.776	25		計								
直管本数 14 本 (甲切り管 14 本)									直管本数 本									

名護市導配水管布設工事(R8-1工区)

配水管(R8年度発注分)

切管調書 DCIP φ150 定尺長									L= 5.00 m								
変更前									変更後								
No	甲切管	乙切管	乙切管	乙切管	乙切管	計	残管	切断口数	No	甲切管	乙切管	乙切管	乙切管	乙切管	計	残管	切断口数
【国道φ150Dライン】																	
1	1.761				1.407	0.919	4.087	0.913	3								
2	3.257					1.000	4.257	0.743	2								
直管										直管							
計	5.018	0.000	0.000	1.407	1.919	8.344	1.656	5		計							
直管本数 (甲切り管 2 本)									直管本数 本								

名護市導配水管布設工事(R8-1工区)

配水管(R8年度発注分)

切管調書 DCIP φ100 定尺長									L= 4.00 m								
変更前									変更後								
No	甲切管	乙切管	乙切管	乙切管	乙切管	計	残管	切断口数	No	甲切管	乙切管	乙切管	乙切管	乙切管	計	残管	切断口数
【国道φ100Gライン】																	
1	2.619				1.282	3.901	1.099	2									
2	2.582				1.272	3.854	1.146	2									
3					2.807	2.807	2.193	1									
直管									直管								
計	5.201	0.000	0.000	0.000	5.361	10.562	4.438	5	計								
直管本数 (甲切り管 2 本)									直管本数 3 本								

道路撤去・復旧工

道路撤去・復旧工

導水管単独全体

名 称	規 格	単位	変 更 前		変 更 後	
			数 量	算 式	数 量	算 式
舗装撤去工						
舗装版切断工	t=15cm以下	m	435	434.8		
	t=15cm越え30cm未満	m	6	5.5		
舗装版破碎工	t=10cm以下	m ²	168	168.2		
As殻運搬・処分	協和工業(株)リサイクルセンター L=8.5km	m ³	5	5		
As殻(粉体)運搬・処分	(株)つは山環境 L=20.0km	m ³	0.064	0.064		
	(株)つは山環境	t	0.151	0.151		
道路付属物撤去工						
管渠型側溝撤去	撤去再利用 300A 歩車道境界石含む	m	1	1		
道路復旧工						
掘削積込	BH0.35m ³	m ³	2	1.9		
発生土処理	BH0.35m ³ DT4t L=4.4km	m ³	2	1.9		
	処分 (株)山城砕石鋳業 L=4.4km	t	3	1.8t/m ³ 1.9 * 1.8		
車道舗装工						
アスファルト舗装工	表層 t=3cm 人力	m ²	2	1.5		

道路撤去・復旧 数量計算書

数 量 計 算 書					
名 称	材 料	計 算 式		数 量	単 位
【道路撤去工】					
舗装版切断工	t=15cm以下	t=4cm 422.4	t=5cm + 12.4	434.8	m
	t=15cm越え30cm未満	t=18cm 5.5		5.5	m
舗装版破碎工	t=10cm以下	t=3cm 168.2		168.2	m ²
As殻運搬・処分	t=3cm	面積 v= 168.2	厚さ * 0.030	5.046	m ³
	協和工業(株)リサイクルセンター L=8.5km	V= 5.046		5.0	m ³
As殻(粉体)運搬・処分	(株)つは山環境 L=21.2km	数量計算書より 0.151 t	0.064 m ³	0.064 0.151	m ³ t
道路付属物撤去工					
管渠型側溝撤去	撤去再利用 300A C種	L= 1.000		1.0	m
【道路復旧工】					
仮舗装撤去時掘削工	t=1cm	面積 v= 161.4	厚さ * 0.010	1.614	m ³
	t=2cm	面積 v= 5.3	厚さ * 0.020	0.106	m ³
	t=15cm	面積 v= 1.5	厚さ * 0.150	0.225	m ³
	BH0.35m ³ 合計	V= 1.614 + 0.106 + 0.000 + 0.225		1.9	m ³
車道舗装工					
アスファルト舗装工	表層 t=3cm 人力	A= 1.5		1.5	m ²
上層路盤工	RM-40 t=30cm W<1.8m	A= 1.5		1.5	m ²
下層路盤工	RC-40 t=30cm W<1.8m	A= 1.5		1.5	m ²
歩道舗装工					
アスファルト舗装工	表層 t=3cm 人力	A= 166.7		166.7	m ²
上層路盤工	RM-40 t=12cm W<1.8m	A= 5.3		5.3	m ²
下層路盤工	RC-40 t=15cm W<1.8m	A= 5.3		5.3	m ²
	RC-40 t=11cm W<1.8m	A= 161.4		161.4	m ²
道路付属物復旧工					
管渠型側溝復旧	撤去再利用 300A C種	L= 1.000		1.0	m

■ 舗装撤去復旧数量計算書

項目	管掘削時			仮舗装時							仮舗装撤去時	表層復旧時		
	舗装版切断工			車道舗装工			歩道舗装工				舗装版破砕工	掘削工 土砂, BH0.35m3 掘削厚		
	t=4cm	t=5cm	t=18cm	As舗装工 仮表層	上層路盤工 RM-40	下層路盤工 RC-40	As舗装工 仮表層	上層路盤工 RM-40	下層路盤工 RC-40			t=3cm	t=1cm	t=2cm
	(m)	(m)	(m)	t=3cm 人力 (m2)	t=30cm W<1.8m (m2)	t=30cm W<1.8m (m2)	t=3cm 人力 (m2)	t=12cm W<1.8m (m2)	t=15cm W<1.8m (m2)	t=11cm W<1.8m (m2)	(m2)	(m2)	(m2)	(m2)
①	95.7						38.3			38.3	38.3	38.3		
②		4.0					1.9	1.9	1.9		1.9		1.9	
③	46.8						19.1			19.1	19.1	19.1		
④	108.8						43.9			43.9	43.9	43.9		
⑤		4.3					1.7	1.7	1.7		1.7		1.7	
⑥	21.7						8.7			8.7	8.7	8.7		
⑦		4.1					1.7	1.7	1.7		1.7		1.7	
⑧	29.2						10.6			10.6	10.6	10.6		
⑨			5.5	1.5	1.5	1.5					1.5			1.5
⑩	33.0						13.6			13.6	13.6	13.6		
⑪	87.2						27.2			27.2	27.2	27.2		
合計	422.4	12.4	5.5	1.5	1.5	1.5	166.7	5.3	5.3	161.4	168.2	161.4	5.3	1.5

アスファルト舗装版切断による粉体の体積と質量の想定

アスファルト舗装版切断による粉体の重量及び体積の標準的な算出方法が確立されていないので、条件を整理して、想定値を算出する。

条件整理

- ①舗装厚が15cm以下の場合、コンクリートカッタ(ブレード)の径は22インチ …標準歩掛より
- ②コンクリートカッタ(ブレード)径22インチの場合、厚みは3.5mm …県実施単価より
- ③車道用密粒度Asの場合、単位体積質量は2.35t/m³ …数量算出要領より

上記条件より、以下の通り想定する。

- ①粉体の体積はカッターで削り取った量と同等と考え、『カッタ厚×舗装厚×延長』と想定する。
- ②粉体の質量はカッターで削り取った量と同等と考え、『カッタ厚×舗装厚×延長×単位体積質量』と想定する。

名 称	規 格	算 式	単 位	数 量
t=18cm 切断延長		L= 集計表－舗装版切断工より	m	5.500
体積	厚み3.5mm 舗装厚18cm	舗装厚 カッタ厚 延長 V= 0.180 * 0.0035 * 5.500	m ³	0.003
質量	車道,密粒 2.35t/m ³	t= 0.003 * 2.35	t	0.007
t=15cm 切断延長		L= 集計表－舗装版切断工より	m	0.000
体積	厚み3.5mm 舗装厚15cm	舗装厚 カッタ厚 延長 V= 0.150 * 0.0035 * 0.000	m ³	0.000
質量	車道,密粒 2.35t/m ³	t= 0.000 * 2.35	t	0.000
t=5cm 切断延長		L= 集計表－舗装版切断工より	m	12.400
体積	厚み3.5mm 舗装厚5cm	舗装厚 カッタ厚 延長 V= 0.050 * 0.0035 * 12.400	m ³	0.002
質量	車道,密粒 2.35t/m ³	t= 0.002 * 2.35	t	0.005
t=4cm 切断延長		L= 集計表－舗装版切断工より	m	422.400
体積	厚み3.5mm 舗装厚4cm	舗装厚 カッタ厚 延長 V= 0.040 * 0.0035 * 422.400	m ³	0.059
質量	車道,密粒 2.35t/m ³	t= 0.059 * 2.35	t	0.139
合計				
体積	厚み3.5mm	V= 0.003 + 0.000 + 0.002 + 0.059	m ³	0.064
質量	車道,密粒 2.35t/m ³	t= 0.007 + 0.000 + 0.005 + 0.139	t	0.151

撤去・復旧

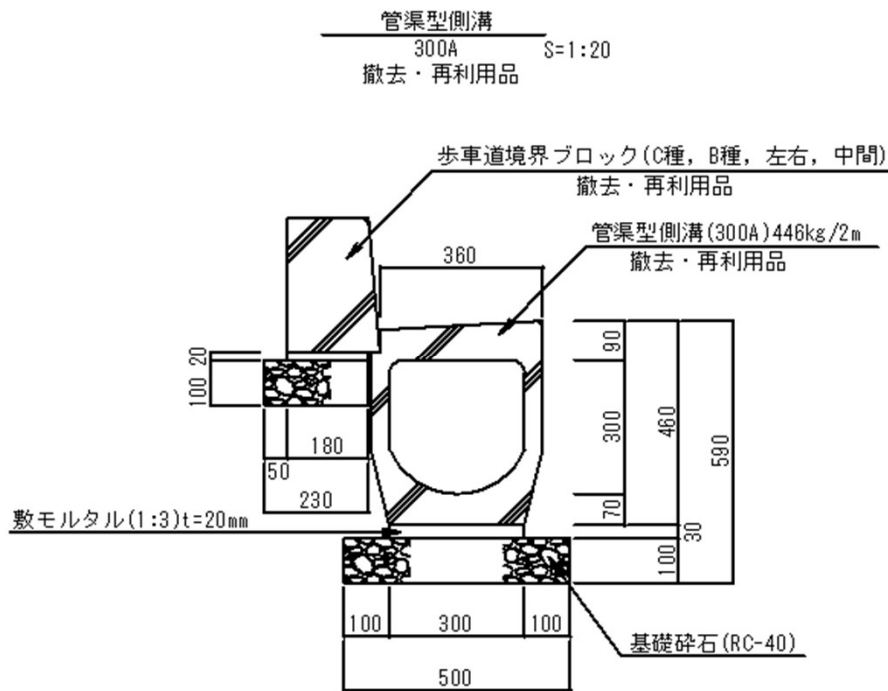

名 称	規 格	算 式	単 位	数 量
延長		L=	m	10.000
[撤去]				
管渠型側溝撤去	300A L=2.0m, t=446kg	N= 10.0 / 2.0	個	5.000
歩車道境界ブロック撤去	再利用 C種, L=600mm	N= 10.0 / 0.6	個	16.667
	再利用 B種, L=600mm	N= 10.0 / 0.6	個	16.667
	再利用 左右, L=600mm	N= 10.0 / 0.6	個	16.667
	再利用 中間, L=600mm	N= 10.0 / 0.6	個	16.667
[復旧]				
歩車道境界ブロック設置	再利用 C種, L=600mm	N= 10.0 / 0.6	個	16.667
	再利用 B種, L=600mm	N= 10.0 / 0.6	個	16.667
	再利用 左右, L=600mm	N= 10.0 / 0.6	個	16.667
	再利用 中間, L=600mm	N= 10.0 / 0.6	個	16.667
基礎碎石	RC-40, t=100mm	A= 0.230 * 10.0 V= 2.300 * 0.100	m ² m ³	2.300 0.230
管渠型側溝300A	再利用 L=2.0m, t=446kg	N= 10.0 / 2.0	個	5.000
基礎碎石	RC-40, t=100mm	A= 0.500 * 10.0 V= 5.000 * 0.100	m ² m ³	5.000 0.500